

طُبِعَ فِي أَيْرْلَنْدَا

www.dell.com | support.dell.com



0N3N7CA00

م

45 مركز الدعم الخاص بشركة Dell

مزود خدمة الإنترنت (ISP)

16 مزود خدمة الإنترنت

مشكلات الأجهزة

48 تشخيص

43 مشكلات البرامج

مشكلات الذاكرة

42 حل

41 مشكلات الطاقة، حل

مواقع الدعم

64 في جميع أنحاء العالم

36 ميزات البرامج

ن

53 نظام التشغيل Windows، إعادة تثبيت

ب

برامج التشغيل والتنزيلات 71

برنامج DataSafe Local Backup للنسخ الاحتياطي المحلي للبيانات 55

برنامج Factory Image Restore من Dell 59

ت

تدفق الهواء، السماح بـ 5

تسجيل الدخول إلى FTP، دون كلمة مرور 64

تعليمات

الحصول على المساعدة والدعم 62

ح

حل المشكلات 39

خ

خدمة العملاء 63

ر

رسائل النظام 46

ش

شبكة سلكية

كابيل الشبكة، توصيل 7

شحن المنتجات

للإرجاع أو الإصلاح 66

ع

عمليات الإرجاع بموجب الضمان 66

عناوين البريد الإلكتروني

للحصول على الدعم الفني 64

عناوين البريد الإلكتروني الخاصة بالدعم 64

ق

قائمة فحص التشخيصات 68

الفهرس

D

63 DellConnect

W

Windows

إعداد 9

معالج توافق البرامج 44

ا

أداة استكشاف مشكلات الأجهزة وحلها 48

أقراص DVD، تشغيل وإنشاء 36

إمكانات الكمبيوتر 36

اتصال بشبكة لاسلكية 40

استخدام مشتركات الطاقة 6

استعادة النظام 53

الأقراص المضغوطة، تشغيل وإنشاء 36

الإعداد، قبل أن تبدأ 5

الاتصال بالإنترنت 16

الاتصال بالشبكة

إصلاح 40

الاتصال بشركة Dell 67

الاتصال بشركة Dell عبر الإنترنت 69

التلف، تجنب 5

التهوية، ضمان 5

العثور على مزيد من المعلومات 70

الكمبيوتر، إعداد 5

المنتجات

المعلومات والشراء 65

الموارد، العثور على المزيد 70

المواصفات 72

النسخ الاحتياطي والاسترداد 55

معلومات عن NOM، أو المعيار المكسيكي الرسمي (في المكسيك فقط)

تم توفير المعلومات التالية في الجهاز (الأجهزة) الموصوف في هذا المستند وفقاً لمتطلبات المعيار المكسيكي الرسمي (NOM):
المستورد:

.Dell México S.A. de C.V

Paseo de la Reforma 2620 – Flat 11°

Col. Lomas Altas

.México, D.F 11950

رقم الطراز التنظيمي	الجهد الكهربائي بالفولت	التكرار	استهلاك الكهرباء	جهد الإخراج	شدة الإخراج
P07T	من 100 إلى 240 فولت من التيار المتردد	من 50 إلى 60 هرتز	1.50 أمبير	19.50 فولت تيار مستمر	3.34 أمبير

لمزيد من التفاصيل، يرجى قراءة معلومات السلامة الواردة مع الكمبيوتر الذي بحوزتك.
لمزيد من المعلومات حول أفضل ممارسات الأمان، انظر الصفحة الرئيسية للتوافق التنظيمي على العنوان
www.dell.com/regulatory_compliance

ملحق

إشعار منتج Macrovision

يتضمن هذا المنتج تقنية حماية حقوق النشر التي تخضع لحماية براءات اختراع أمريكية معينة وحقوق الملكية الفكرية الأخرى المملوكة لشركة Macrovision Corporation وأصحاب الحقوق الآخرين. ولا يحق استخدام تقنية حماية حقوق النشر هذه إلا بتصريح من شركة Macrovision Corporation، وهي مصممة للاستخدام المنزلي واستخدامات العرض المحدودة الأخرى فقط، إلا في حالة تصريح شركة Macrovision Corporation بخلاف ذلك. يحظر إجراء الهندسة العكسية أو التفكيك.

بيئة تشغيل الكمبيوتر

نطاق درجة الحرارة:

أثناء التشغيل

من صفر إلى 35 درجة مئوية
(من 32 إلى 95 درجة
فهرنهايت)

وحدات التخزين

من -40 إلى 65 درجة مئوية
(من -40 إلى 149 درجة
فهرنهايت)

الرطوبة النسبية (الحد الأقصى):

أثناء التشغيل

من 10% إلى 90%
(دون تكاثف)

وحدات التخزين

من 5% إلى 95%
(دون تكاثف)

أقصى حد للاهتزاز (باستخدام طيف الاهتزاز العشوائي
الذي يحاكي بيئة المستخدم):

أثناء التشغيل

متوسط جذر تربيعي عشوائي
للتسارع يبلغ 0.66

أثناء عدم التشغيل

متوسط جذر تربيعي عشوائي
للتسارع يبلغ 1.30

بيئة تشغيل الكمبيوتر

الحد الأقصى للصدمة (أثناء التشغيل) — يتم قياسها

أثناء تشغيل أداة Dell Diagnostics للتشخيصات على
محرك الأقراص الثابتة وبذبذبة نصف موجة جيبية زمنها
2 مللي ثانية؛ أثناء

عدم التشغيل — يتم قياسها بينما محرك الأقراص الثابتة
في وضع الارتكاز العمودي وبذبذبة نصف موجة جيبية
زمنها 2 مللي ثانية)

أثناء التشغيل متوسط جذر تربيعي للتسارع

يبلغ 110

أثناء عدم التشغيل متوسط جذر تربيعي للتسارع

يبلغ 160

الارتفاع (الحد الأقصى):

أثناء التشغيل

من -15.2 إلى 3048 متر
(من 50 إلى 10,000 قدم)

وحدات التخزين

من -15.2 إلى 10668 م
(من 50 إلى 35 ألف قدم)

مستوى المواد الملوثة
المحمولة جواً G2 أو أقل كما هو محدد
بمعايير

ISA-S71.04-1985

مهايئ التيار المتردد

ملاحظة: استخدم فقط مهايئات التيار المتردد المحددة للاستخدام مع الكمبيوتر الذي بحوزتك. انظر معلومات الأمان الواردة مع الكمبيوتر.	
الجهد الكهربائي للإدخال	من 100 إلى 240 فولت من التيار المتردد
تيار الإدخال	1.5 أمبير
تردد الإدخال	من 50 إلى 60 هرتز
طاقة الإخراج	65 وات
تيار الإخراج	3.34 أمبير
جهد الإخراج المُقدر	19.5 فولت تيار مستمر
نطاق درجة الحرارة:	
أثناء التشغيل	من صفر إلى 40 درجة مئوية (من 32 إلى 104 درجة فهرنهايت)
وحدات التخزين	من -40 إلى 70 درجة مئوية (من -40 إلى 158 درجة فهرنهايت)

الأبعاد المادية

الارتفاع (من الأمام إلى الخلف)	من 24.2 ملم إلى 35 ملم (من 0.95 بوصة إلى 1.38 بوصة)
العرض	292 ملم (11.49 بوصة)
العمق	205 ملم (8.07 بوصة)
الوزن (مع بطارية سداسية الخلايا)	قابل للتهئية حتى أقل من 1.55 كجم (3.42 أرطال)

لوحة اللمس

دقة موضع X/Y (وضع جدول الرسومات)	240 حرفاً لكل بوصة
الحجم	
العرض	منطقة بمستشعر نشط يبلغ عرضها 74 ملم (2.91 بوصة)
الارتفاع	مستطيل بارتفاع 34 ملم (1.34 بوصة)

البطارية

بطارية ليثيوم أيون "ذكية" ذات 6 خلايا	
الارتفاع	21.71 رطلاً (0.85 بوصة)
العرض	207 ملم (8.15 بوصة)
العمق	51.83 ملم (2.04 بوصة)
الوزن	0.32 كجم (0.71 رطل)

البطارية

بطارية ليثيوم أيون "ذكية" ذات 9 خلايا (اختيارية)	
الارتفاع	22.03 ملم (0.87 بوصة)
العرض	210 ملم (8.27 بوصة)
العمق	74.83 ملم (2.95 بوصة)
الوزن	0.51 كجم (1.13 رطل)
الجهد الكهربائي بالفولت	11.1 فولت تيار مستمر
فترة الشحن (تقريباً):	4 ساعات (عندما لا يكون الكمبيوتر في وضع التشغيل)
زمن التشغيل	تختلف فترة تشغيل البطارية وفقاً لظروف التشغيل.
البطارية الخلية المصغرة	CR-2032

الشاشة		الكاميرا	
زاوية العرض الأفقية	±40 درجة كحد أدنى	النوع	1.3 ميغا بكسل
زاوية العرض الرأسية	15/+ -30 درجة كحد أدنى	دقة الفيديو	1024 × 1280 (كحد أقصى)
المسافة بين وحدات البكسل	0.1875 × 0.1875 ملم	الشاشة	
عناصر التحكم	يمكن التحكم في السطوح من خلال اختصارات لوحة المفاتيح (راجع دليل تقنية Dell للحصول على مزيد من المعلومات)	النوع	شاشة WLED فائقة الدقة مقاس 11.6 بوصة مزودة بتقنية TrueLife
لوحة المفاتيح		الأبعاد	
عدد المفاتيح	86 (الولايات المتحدة وكندا)؛ 87 (أوروبا والبرازيل)؛ 90 (اليابان)	الارتفاع	144 ملم (5.7 بوصة)
		العرض	256.12 ملم (10.1 بوصة)
		الخط القطري	293.83 ملم (11.6 بوصة)
		الحد الأقصى للدقة	768 × 1366 بكسل عند 262 ألف لون
		معدل التحديث	60 هرتز
		زاوية التشغيل	0 درجة (مغلقة) حتى 130 درجة

الصوت		قارئ بطاقات الوسائط	
ALC259-GR	وحدة التحكم في الصوت	بطاقة الذاكرة الرقمية الآمنة Secure Digital (بطاقة SD)	البطاقات المدعومة
مكبرا صوت قدرة كل منهما 2 وات	مكبر الصوت	البطاقة الرقمية الآمنة عالية السعة (SDHC)	
قوائم البرامج وعناصر التحكم في الوسائط	عناصر التحكم في مستوى الصوت	بطاقة Memory Stick بطاقة Memory Stick PRO	
		بطاقة MultiMedia Card للسائط المتعددة (MMC)	
		+MMC	
		بطاقة xD-Picture	
الفيديو		الاتصالات	
	وحدة التحكم في الفيديو	شبكة محلية (LAN) إيثرنت	مهايئ الشبكة
ATI RS880M المدمجة من	الكمبيوتر المحمول	بسرعة 10/100 على لوحة النظام	
Intel HD Graphics بطاقة	طراز Inspiron 1120	شبكة WLAN Wi-Fi a/b/g/n والشبكة المحلية اللاسلكية (WWAN)	الخيارات اللاسلكية
	ذاكرة الفيديو	نظام تحديد المواقع العالمي (GPS) (اختياري)؛ تقنية Bluetooth® 3.0 (اختيارية)	
ذاكرة مشتركة تصل سعتها إلى 3067 ميجابايت + 128 ميجابايت (ذاكرة المنفذ الجانبية)	الكمبيوتر المحمول طراز Inspiron 1120		

الذاكرة

الحد الأدنى للذاكرة	2 جيجابايت
الحد الأقصى للذاكرة	8 جيجابايت

 **ملاحظة:** للحصول على إرشادات حول ترقية الذاكرة، انظر دليل الخدمة على العنوان **support.dell.com/manuals**.

الموصلات

الصوت

موصل دخل ميكروفون
وموصل سماعات الرأس /
مكبرات الصوت استريو
وميكروفون رقمي

بطاقة Mini-Card

فتحة واحدة لبطاقة Mini
Card متوسطة الحجم
وفتحة واحدة لبطاقة Mini
Card كاملة الحجم

مهايئ الشبكة

موصل RJ45 واحد

الموصلات

ثلاثة موصلات ذات 4 أسنان
متوافقة مع USB 2.0

USB

موصل واجهة الوسائط
المتعددة فائقة الوضوح
(HDMI)

منفذ VGA

موصل يحتوي على 15 سنًا

موصل يحتوي على 15 سنًا
موصل MCX واحد
(على الطرز المدعومة)

دخل هوائي

فتحة SIM/USIM واحدة
(اختيارية)

بطاقة SIM

قارئ بطاقات الوسائط
يمكنه قراءة 7 أنواع بطاقات
في فتحة واحدة

المواصفات

يوفر هذا القسم معلومات قد تحتاجها عند إعداد الكمبيوتر الذي بحوزتك وتحديث برامج التشغيل الخاصة به وترقيته.

ملاحظة: قد تختلف العروض باختلاف المنطقة. لمزيد من المعلومات حول مواصفات الكمبيوتر الذي بحوزتك، انقر فوق **Start** (ابدأ)  → **Help and Support** (التعليمات والدعم) وحدد الخيار الخاص بعرض معلومات حول الكمبيوتر.

مجموعة شرائح النظام	طراز الكمبيوتر
RS880M + SB820M الكمبيوتر المحمول طراز Inspiron 1120	Dell™ Inspiron™ 1120
الذاكرة	نوع المعالج
موصل وحدة الذاكرة	الكمبيوتر المحمول طراز Inspiron 1120
موصلا SODIMM يمكن الوصول إليهما من قبل المستخدم	معالج AMD™ Athlon™ II Neo
1 جيجابايت أو 2 جيجابايت أو 4 جيجابايت	
ساعات وحدة الذاكرة	
ذاكرة DDR3 بسرعة 1333 ميجاهرتز (تعمل بسرعة 800 ميجاهرتز)	نوع الذاكرة

في حالة الحاجة إلى:

انظر:

مستندات الأمان والمعلومات التنظيمية الواردة مع الكمبيوتر وانظر أيضاً Regulatory Compliance Homepage (الصفحة الرئيسية للتوافق مع اللوائح التنظيمية) على www.dell.com/regulatory_compliance

العثور على معلومات حول أفضل ممارسات السلامة لجهاز الكمبيوتر الذي بحوزتك
مراجعة معلومات الضمان والبنود والشروط (الولايات المتحدة فقط) وإرشادات الأمان والمعلومات التنظيمية ومعلومات الهندسة البشرية واتفاقية ترخيص المستخدم النهائي

الجزء السفلي من الكمبيوتر
مركز الدعم الخاص بشركة Dell. لتشغيل Dell Support Center (مركز الدعم الخاص بشركة Dell)، انقر فوق الرمز  في شريط المهام.

العثور على رقم الصيانة/رمز الخدمة السريعة - يتعين عليك استخدام رقم الصيانة لتعريف جهاز الكمبيوتر الذي بحوزتك على موقع الويب support.dell.com أو للاتصال بالدعم الفني

support.dell.com

العثور على برامج التشغيل والتنزيلات والملفات التمهيدية الوصول إلى الدعم الفني وتعليمات المنتج التحقق من حالة الطلب الخاص بالمشتريات الجديدة العثور على حلول وأجوبة للأسئلة الشائعة تحديد مكان المعلومات للحصول على آخر التحديثات حول التغييرات الفنية التي تم إدخالها على الكمبيوتر الذي بحوزتك أو لتوفير مواد مرجعية فنية متقدمة للفنيين أو المستخدمين المتمرسين

العثور على مزيد من المعلومات والموارد

انظر:	في حالة الحاجة إلى:
"وسائط استرداد النظام" في صفحة 58	إعادة تثبيت نظام التشغيل
"أدوات Dell Diagnostics للتشخيصات" صفحة 49	تشغيل برنامج تشخيص للكمبيوتر الذي بحوزتك
"My Dell Downloads" في صفحة 46	إعادة تثبيت برنامج النظام
support.dell.com	العثور على مزيد من المعلومات حول نظام التشغيل Microsoft® Windows® والميزات
دليل الخدمة على موقع الويب support.dell.com/manuals	ترقية الكمبيوتر باستخدام مكونات جديدة أو إضافية، مثل محرك أقراص ثابتة جديد
 ملاحظة: في بعض الدول، قد يؤدي فتح الكمبيوتر واستبدال أجزاء منه إلى إبطال الضمان. التحقق من الضمان و سياسات إرجاع المنتجات قبل العمل في الكمبيوتر.	إعادة تركيب جزء تالف أو معيب أو استبداله

الاتصال بشركة Dell

بالنسبة للعملاء في الولايات المتحدة الأمريكية، يُرجى الاتصال على

800-WWW-DELL (800-999-3355).

ملاحظة: إذا لم يكن لديك اتصال إنترنت نشط، فيمكنك العثور على معلومات الاتصال على فاتورة الشراء أو إيصال الشحن أو الفاتورة أو كتالوج منتج Dell.

توفر Dell العديد من خيارات الدعم والخدمة القائمة على الهاتف والإنترنت. وتختلف حالة التوفر وفقاً للدولة والمنتج، وقد لا تتوفر بعض الخدمات في منطقتك.

للاتصال بشركة Dell للاستفسار عن مسائل متعلقة بالمبيعات أو الدعم الفني أو خدمة العملاء:

1. تفصل بزيارة الموقع www.dell.com/contactdell.
2. حدد دولتك أو منطقتك.
3. حدد الخدمة الملائمة أو ارتباط الدعم المناسب وفقاً لمتطلباتك.
4. اختر وسيلة الاتصال بشركة Dell الملائمة لك.

انظر مستندات نظام التشغيل الخاص بك لتحديد محتويات ملفات بدء تشغيل الكمبيوتر. إذا كان الكمبيوتر متصلاً بطابعة، فقم بطباعة كل ملف. أو قم بتسجيل محتويات كل ملف قبل الاتصال بشركة Dell.

- رسالة الخطأ أو رمز الإشارة الصوتية أو الرمز التشخيصي:
- وصف المشكلة وإجراءات استكشاف المشكلات وحلها التي قمت بها:

تذكر أن تقوم بملء "قائمة فحص التشخيصات" التالية.

قم بتشغيل الكمبيوتر إن أمكن قبل الاتصال بشركة Dell

للحصول على المساعدة وقم بإجراء الاتصال من هاتف

موجود بجانب الكمبيوتر أو قريب منه. قد يُطلب منك كتابة

بعض الأوامر على لوحة المفاتيح، أو إعداد معلومات تفصيلية

أثناء العمليات، أو تجربة خطوات أخرى لاستكشاف المشكلات

وحلها لا تتم إلا على الكمبيوتر نفسه. لذا، تأكد من وجود

مستندات الكمبيوتر في متناول يدك.

قائمة فحص التشخيصات

• الاسم:

• التاريخ:

• العنوان:

• رقم الهاتف:

• رقم الصيانة (الرمز الشريطي الموجود على الجزء

الخلفي أو السفلي من الكمبيوتر):

• رمز الخدمة السريعة:

• رقم تحويل المواد المرتجعة (إذا ما تم الحصول عليه

من فني دعم Dell):

• نظام التشغيل وإصداره:

• الأجهزة:

• بطاقات التوسعة:

• هل أنت متصل بشبكة؟ نعم / لا

• الشبكة والإصدار ومهايئ الشبكة:

• البرامج وإصداراتها:

قبل الاتصال

ملاحظة: يجب أن يكون رمز الخدمة السريعة في متناول يدك عندما تقوم بالاتصال. يساعد هذا الرمز النظام الهاتفي لخدمة الدعم الآلي من Dell على توجيه مكالمتك بشكل أكثر فعالية. وقد تتم مطالبتك أيضًا بإدخال رقم الصيانة الخاص بك.

تحديد مكان رقم الصيانة

يمكن العثور على رقم صيانة جهاز الكمبيوتر الذي بحوزتك على البطاقة الموجودة أسفل الكمبيوتر.

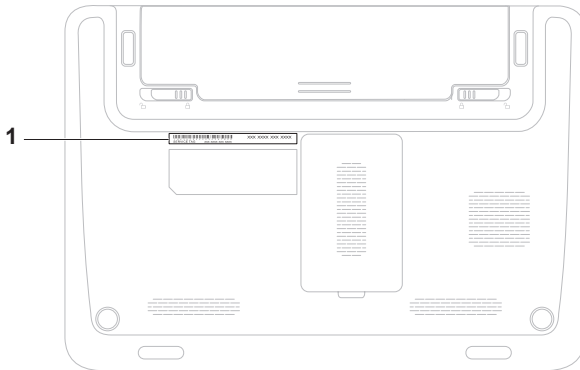

1 رقم الصيانة

إرجاع المكونات لإصلاحها بموجب الضمان أو رد ثمنها

يجب إعداد كل العناصر التي سيتم إرجاعها سواء للإصلاح أو لرد الثمن، وذلك على النحو التالي:

ملاحظة: قبل إرجاع المنتج إلى Dell، تأكد من إجراء نسخ احتياطي لأية بيانات موجودة على محرك (محركات) الأقراص الثابتة وعلى أي جهاز تخزين آخر بالمنتج. وقم بإزالة جميع المعلومات السرية والخاصة والشخصية، وكذلك كل الوسائط القابلة للإزالة كالأقراص المضغوطة وبطاقات الوسائط. لا تتحمل Dell المسؤولية عن أية معلومات سرية أو خاصة أو شخصية أو أية بيانات مفقودة أو تالفة أو المسؤولية عن تلف أو فقد أية وسائط قابلة للإزالة قد تكون مضمونة في المنتج الذي تقوم بإرجاعه.

1. اتصل بشركة Dell للحصول على رقم تحويل المواد المرتجعة، واكتب الرقم بشكل واضح وبارز على صندوق التغليف من الخارج. ولمعرفة رقم الهاتف الذي يمكنك الاتصال به من منطقتك، انظر "الاتصال بشركة Dell" في صفحة 69.

2. قم بإرفاق نسخة من الفاتورة وخطاب يوضح سبب الإرجاع.

3. قم بإرفاق نسخة من قائمة فحص التشخيصات (راجع "قائمة فحص التشخيصات" في صفحة 68)، توضح الاختبارات التي قمت بإجرائها إلى جانب أية رسائل خطأ أخطرت بها تشخيصات Dell (راجع "تشخيصات Dell" في صفحة 49).

4. قم بإرفاق أية ملحقات تخص العنصر (العناصر) الذي ستقوم بإرجاعه (كابلات الطاقة والبرامج والأدلة وغير ذلك) إذا كان الإرجاع سيتم بغرض رد الثمن.

5. قم بتغليف المعدات التي ستقوم بإرجاعها باستخدام مواد التغليف الأصلية (أو مواد مكافئة لها).

ملاحظة: تتحمل أنت مسؤولية تسديد مصاريف الشحن. كما تتحمل مسؤولية تأمين أي منتج يتم إرجاعه إلى جانب تحملك لمسؤولية فقدانه أثناء شحنه إلى Dell. ولا يسمح بأنظمة الدفع عند التسليم (C.O.D).

ملاحظة: لن يتم قبول المرتجعات التي لا تلتزم بأي من المتطلبات السابقة في مركز الاستلام التابع لشركة Dell وسيتم إرجاعها إليك.

معلومات المنتج

إذا كنت بحاجة إلى معلومات حول المنتجات الإضافية التي توفرها Dell، أو كنت ترغب في تقديم طلب شراء، ففضل بزيارة موقع الويب www.dell.com. للحصول على رقم الهاتف للاتصال بمنطقة أو للتحدث إلى أحد متخصصي المبيعات، راجع "الاتصال بشركة Dell" في صفحة 69.

خدمة حالة الطلب التلقائية

للتحقق من حالة أي من منتجات Dell التي طلبت شراءها، يمكنك زيارة موقع الويب support.dell.com أو الاتصال بخدمة حالة الطلب المشغلة تلقائيًا. سوف تسمع رسالة مسجلة تطالبك بتقديم المعلومات الضرورية لتحديد طلبك والإبلاغ عن حالته. إذا كنت تعاني من أية مشكلة بشأن طلب الشراء الخاص بك، كفقْد بعض الأجزاء أو استلام أجزاء غير صحيحة أو فاتورة غير دقيقة، فاتصل بشركة Dell للحصول على مساعدة العملاء. ويجب أن تكون الفاتورة أو إيصال الشحن في متناول يديك عندما تقوم بالاتصال. لمعرفة رقم الهاتف الذي يمكنك الاتصال به من منطقتك، انظر "الاتصال بشركة Dell" بصفحة 69.

الخدمات المتوفرة عبر الإنترنت

يمكنك التعرف على منتجات Dell وخدماتها على مواقع الويب التالية:

www.dell.com •

www.dell.com/ap • (دول آسيا/المحيط الهادئ فقط)

www.dell.com/jp • (اليابان فقط)

www.euro.dell.com • (أوروبا فقط)

www.dell.com/la • (دول أمريكا اللاتينية والبحر الكاريبي)

www.dell.ca • (كندا فقط)

يمكنك الوصول إلى دعم Dell عبر مواقع الويب وعناوين البريد الإلكتروني التالية:

مواقع الويب الخاصة بدعم Dell

support.dell.com •

support.jp.dell.com • (اليابان فقط)

support.euro.dell.com • (أوروبا فقط)

supportapj.dell.com • (مناطق آسيا المطلة على المحيط الهادئ فقط)

عناوين البريد الإلكتروني الخاصة بدعم Dell

mobile_support@us.dell.com •

support@us.dell.com •

la-techsupport@dell.com • (دول أمريكا اللاتينية والبحر الكاريبي فقط)

apsupport@dell.com • (دول آسيا/المحيط الهادئ فقط)

عناوين البريد الإلكتروني الخاصة بقسم التسويق

والمبيعات بشركة Dell

apmarketing@dell.com • (دول آسيا/المحيط الهادئ فقط)

sales_canada@dell.com • (كندا فقط)

بروتوكول نقل الملفات (FTP) دون اسم دخول

ftp.dell.com •

تسجيل الدخول كمستخدم: مجهول، واستخدام عنوان البريد الإلكتروني الخاص بك ككلمة مرور.

DellConnect

إن DellConnect™ هي أداة بسيطة للوصول عبر الإنترنت
تتيح لأي عضو بفريق الدعم والخدمات بشركة Dell إمكانية
الوصول إلى الكمبيوتر الخاص بك من خلال اتصال ذي نطاق
تردد عريض وتشخيص المشكلة وحلها، وكل ذلك تحت
إشرافك. لمزيد من المعلومات، تفضل بزيارة موقع الويب
www.dell.com/dellconnect

الدعم الفني وخدمة العملاء

تتوفر خدمة الدعم من Dell من أجل الإجابة على أسئلتك
المتعلقة بأجهزة Dell. ويستخدم فريق الدعم لدينا نظامًا
للتشخيص قائمًا على الكمبيوتر لتوفير إجابات سريعة ودقيقة.
للاتصال بخدمة الدعم من Dell، راجع "قبل الاتصال" في
صفحة 67، ثم راجع معلومات الاتصال الخاصة بمنطقتك أو
انتقل إلى موقع support.dell.com

الوصول إلى التعليمات

إذا واجهت مشكلة تتعلق بالكمبيوتر، يمكنك إكمال الخطوات التالية لتشخيص المشكلة واستكشافها وحلها:

1. راجع "حل المشكلات" في صفحة 39 للحصول على المعلومات والإجراءات الخاصة بالمشكلة التي يتعرض لها الكمبيوتر لديك.
2. انظر دليل تقنية Dell المتوفر على محرك الأقراص الثابتة لديك أو على العنوان **support.dell.com/manuals** لمزيد من المعلومات حول استكشاف المشكلات وحلها.
3. راجع "تشخيصات Dell" في صفحة 49 لمعرفة الإجراءات الخاصة بكيفية تشغيل تشخيصات Dell.
4. قم بملء "قائمة فحص التشخيصات" في صفحة 68.
5. استخدم المجموعة الشاملة من خدمات Dell الفورية عبر الإنترنت المتاحة على موقع دعم Dell على الويب (**support.dell.com**) للحصول على تعليمات حول إجراءات التثبيت واستكشاف المشكلات وحلها. انظر "الخدمات المتوفرة عبر الإنترنت" بصفحة 64 للحصول على قائمة أكثر شمولية بخدمات دعم Dell المتوفرة عبر الإنترنت.

6. إذا لم تساعد الخطوات السابقة على حل المشكلة، فانظر "قبل الاتصال" في الصفحة 67.

 **ملاحظة:** اتصل بقسم الدعم الخاص بشركة Dell من هاتف قريب من الكمبيوتر أو بجانبه حتى يتمكن فريق الدعم من مساعدتك في أية إجراءات ضرورية.

 **ملاحظة:** قد لا يكون نظام رمز الخدمة السريعة من Dell متوفرًا في جميع الدول.

عندما يطالبك نظام الهاتف الآلي في Dell بذلك، قم بإدخال "رمز الخدمة السريعة" ليتم توجيه الاتصال مباشرة إلى موظف الدعم المناسب. إذا لم يكن لديك رمز خدمة سريعة، فافتح المجلد **ملحقات Dell** وانقر نقرًا مزدوجًا فوق رمز **الخدمة السريعة**، ثم اتبع الإرشادات.

 **ملاحظة:** لا تتوفر بعض الخدمات دائمًا في كافة المواقع خارج الولايات المتحدة الموجودة بقارة أمريكا الشمالية. لذا؛ فاتصل بمندوب Dell المحلي للحصول على مزيد من المعلومات حول مدى توفر هذه الخدمات.

7. انقر فوق **Next** (التالي). تظهر شاشة **Confirm Data Deletion** (تأكيد حذف البيانات).

ملاحظة: إذا لم ترغب في المتابعة باستخدام الخيار **Dell Factory Image Restore** (استعادة النسخ الأصلية للبيانات من Dell)، فانقر فوق **Cancel** (إلغاء).

8. حدد مربع الاختيار لتأكيد رغبتك في متابعة إعادة تهيئة محرك الأقراص الثابتة واستعادة برامج النظام إلى حالة المصنع، ثم انقر فوق **Next** (التالي). تبدأ عملية الاستعادة وقد يستغرق استكمالها خمس دقائق أو أكثر. كما تظهر رسالة عند استعادة نظام التشغيل والتطبيقات المثبتة في المصنع إلى حالة المصنع.

9. انقر فوق **Finish** (إنهاء) لإعادة تشغيل الكمبيوتر.

بدء تشغيل Dell Factory Image Restore

1. قم بتشغيل الكمبيوتر.

2. عند ظهور شعار DELL™، اضغط على <F8> عدة

مرات للوصول إلى الإطار

Advanced Boot Options (خيارات التمهيد المتقدمة).

 **ملاحظة:** إذا انتظرت طويلاً وظهر شعار نظام

التشغيل، فتابع الانتظار حتى تشاهد سطح مكتب نظام

التشغيل® Microsoft® Windows، ثم قم بإيقاف

تشغيل الكمبيوتر وأعد المحاولة.

3. حدد **Repair Your Computer** (إصلاح

الكمبيوتر).

يظهر الإطار **System Recovery Options**

(خيارات استعادة النظام).

4. حدد أحد تخطيطات لوحة المفاتيح وانقر فوق **Next**

(التالي).

5. للوصول إلى خيارات استعادة النظام، قم بتسجيل
الدخول كمستخدم محلي. أما للوصول إلى سطر
الأوامر، فاكتب administrator في حقل
User Name (اسم المستخدم) ثم انقر فوق **OK**
(موافق).

6. انقر فوق **Dell Factory Image Restore**

(استعادة النسخ الأصلية للبيانات من Dell) تظهر

شاشة الترحيب الخاصة بـ **Dell Factory**

Image Restore (استعادة النسخ الأصلية

للبيانات من Dell).

 **ملاحظة:** وفقاً للتهيئة التي قمت بها، فقد تحتاج إلى

تحديد **Dell Factory Tools** (أدوات المصنع من

Dell)، ثم **Dell Factory Image Restore**

(استعادة النسخ الأصلية للبيانات من Dell).

ملاحظة: إذا لم يكن Dell Factory Image Restore "استعادة النسخ الأصلية للبيانات من Dell" متوفرًا على جهاز الكمبيوتر الذي بحوزتك، يمكنك استخدام تطبيق Dell DataSafe Local Backup للنسخ الاحتياطي المحلي للبيانات من Dell (انظر "تطبيق Dell DataSafe Local Backup للنسخ الاحتياطي المحلي للبيانات من Dell" في صفحة 55) لاستعادة نظام التشغيل.

لا تلجأ لاستخدام برنامج Factory Image Restore من Dell إلا كوسيلة أخيرة لاستعادة نظام التشغيل. يؤدي هذا الخيار إلى استعادة محرك الأقراص الثابتة إلى حالة التشغيل التي كان عليها عند شراء الكمبيوتر. يتم حذف أية برامج أو ملفات تمت إضافتها بعد استلام الكمبيوتر — بما في ذلك ملفات البيانات — بشكل دائم من محرك الأقراص الثابتة. تتضمن ملفات البيانات المستندات وجدول البيانات ورسائل البريد الإلكتروني والصور الفوتوغرافية الرقمية وملفات الموسيقى وما إلى ذلك. قم بإنشاء نسخ احتياطية لكافة البيانات قبل استخدام خيار Dell Factory Image Restore (استعادة النسخ الأصلية للبيانات من Dell) إذا أمكن ذلك.

برنامج Factory Image Restore من Dell

تنبيه: يتسبب استخدام برنامج Factory Image Restore من Dell في حذف جميع البيانات الموجودة على محرك الأقراص الثابتة بشكل دائم وإزالة أية برامج أو برامج تشغيل تم تثبيتها بعد استلام الكمبيوتر. لذا فإن أمكن ذلك، فعليك بإنشاء نسخة احتياطية من البيانات قبل اللجوء إلى استخدام هذا الخيار. لا تستخدم برنامج Factory Image Restore من Dell إلا إذا لم يساعد الخيار System Restore (استعادة النظام) على حل مشكلة نظام التشغيل لديك.

ملاحظة: قد لا يتوفر خيار Dell Factory Image Restore (استعادة النسخ الأصلية للبيانات من Dell) في دول بعينها أو على أجهزة كمبيوتر معينة.

وسائط استرداد النظام

△ تنبيه: على الرغم من أنه تم تصميم وسائط استرداد النظام للحفاظ على ملفات البيانات على جهاز الكمبيوتر الذي بحوزتك، فإننا نوصي بأن تقوم بإجراء نسخ احتياطي لملفات البيانات قبل استخدام وسائط استرداد النظام.

يمكنك استخدام وسائط استرداد النظام، التي تم إنشاؤها باستخدام تطبيق DataSafe Local Backup للنسخ الاحتياطي المحلي للبيانات من Dell، لإعادة محرك الأقراص الثابتة إلى الحالة التشغيلية التي كان عليها عند شرائك للكمبيوتر الذي بحوزتك، وذلك مع الحفاظ على ملفات البيانات.

استخدم وسائط استرداد النظام في حالة:

- تعطل نظام التشغيل الذي يمنع استخدام خيارات الاسترداد المثبتة على جهاز الكمبيوتر الذي بحوزتك.
- تعطل محرك الأقراص الثابتة الذي يمنع استرداد البيانات.

لاستعادة البيانات الأصلية لجهاز الكمبيوتر الذي بحوزتك باستخدام وسائط استرداد النظام:

1. قم بإدراج قرص استرداد النظام أو مفتاح USB ثم إعادة تشغيل الكمبيوتر.
2. عند ظهور شعار **DELL™**، اضغط على <F12> فوراً.

 **ملاحظة:** إذا انتظرت طويلاً وظهر شعار نظام التشغيل، فتابع الانتظار حتى تشاهد سطح مكتب نظام التشغيل **Microsoft® Windows®**، ثم قم بإيقاف تشغيل الكمبيوتر وأعد المحاولة.

3. قم بتحديد جهاز التمهيد المناسب من القائمة واضغط على <Enter>.

4. اتبع الإرشادات التي تظهر على الشاشة لإتمام عملية الاسترداد.

للترقية إلى تطبيق DataSafe Local Backup Professional للنسخ الاحتياطي المحلي للبيانات من Dell، قم بما يلي:

1. انقر نقرًا مزدوجًا فوق رمز Dell DataSafe Local Backup  على شريط المهام.
2. انقر فوق **UPGRADE NOW!** (ترقية الآن!)
3. اتبع الإرشادات التي تظهر على الشاشة لإتمام عملية الترقية.

الترقية إلى تطبيق DataSafe Local Backup Professional للنسخ الاحتياطي المحلي للبيانات من Dell

 **ملاحظة:** قد يكون تطبيق DataSafe Local Backup Professional للنسخ الاحتياطي المحلي للبيانات من Dell مثبتًا على جهاز الكمبيوتر الذي بحوزتك، إذا ما طلبته وقت الشراء.

يقدم لك التطبيق DataSafe Local Backup Professional للنسخ الاحتياطي المحلي للبيانات من Dell ميزات إضافية تتيح لك ما يلي:

- إجراء نسخ احتياطي للكمبيوتر الذي بحوزتك واستعادته استنادًا إلى أنواع الملفات
- إجراء نسخ احتياطي للملفات إلى جهاز تخزين محلي
- جدولة النسخ الاحتياطية المشغلة تلقائيًا

 **ملاحظة:** إذا انتظرت طويلاً وظهر شعار نظام التشغيل، فتابع الانتظار حتى تشاهد سطح مكتب نظام التشغيل Microsoft® Windows®، ثم قم بإيقاف تشغيل الكمبيوتر وأعد المحاولة.

5. حدد **Repair Your Computer (إصلاح الكمبيوتر)**.

6. حدد خيار **Dell Factory Image Recovery and DataSafe Options** (استعادة النسخ الأصلية للبيانات من Dell وخيارات خدمة DataSafe) واتبع الإرشادات التي تظهر على الشاشة.

 **ملاحظة:** قد تستغرق عملية الاستعادة ساعة أو أكثر بحسب حجم البيانات التي سيتم استعادتها.

 **ملاحظة:** لمزيد من المعلومات، انظر المقال 353560 بقاعدة المعارف على موقع الويب support.dell.com.

تطبيق DataSafe Local Backup Basic للنسخ الاحتياطي المحلي للبيانات من Dell

لاستعادة البيانات الأصلية مع الحفاظ على ملفات البيانات في نفس الوقت، قم بالتالي:

1. قم بإيقاف تشغيل الكمبيوتر.

2. قم بفصل كافة الأجهزة (محرك أقراص USB والطابعة، وغير ذلك) المتصلة بجهاز الكمبيوتر وإزالة أي أجهزة داخلية تمت إضافتها حديثاً.

3. قم بتشغيل الكمبيوتر.

 **ملاحظة:** لا تقم بفصل مهائى التيار المتردد.

4. عند ظهور شعار DELL™، اضغط على <F8> عدة مرات للوصول إلى الإطار **Advanced Boot Options** (خيارات التمهيد المتقدمة).

ملاحظة: قد لا يتوفر تطبيق DataSafe Local Backup للنسخ الاحتياطي المحلي للبيانات من Dell في جميع المناطق.

ملاحظة: إذا لم يكن تطبيق DataSafe Local Backup متوفرًا على جهاز الكمبيوتر الذي بحوزتك، فاستخدم خيار Dell Factory Image Restore (استعادة النسخ الأصلية للبيانات من Dell) (انظر "استعادة النسخ الأصلية للبيانات من Dell" في صفحة 59) لاستعادة نظام التشغيل.

يمكنك استخدام تطبيق DataSafe Local Backup للنسخ الاحتياطي المحلي للبيانات من Dell لاستعادة محرك الأقراص الثابتة لديك إلى الحالة التشغيلية التي كان عليها عند شرائك للكمبيوتر الذي بحوزتك، وذلك مع الحفاظ على ملفات البيانات.

يتيح لك تطبيق DataSafe Local Backup للنسخ الاحتياطي المحلي للبيانات من Dell ما يلي:

- إجراء نسخ احتياطي لمحتويات جهاز الكمبيوتر الذي بحوزتك واستعادته إلى حالة تشغيلية سابقة
- إنشاء وسائط استرداد النظام

تطبيق DataSafe Local Backup للنسخ الاحتياطي المحلي للبيانات من Dell

تنبيه: يتسبب استخدام تطبيق DataSafe Local Backup للنسخ الاحتياطي المحلي للبيانات من Dell في إزالة أي برامج أو برامج تشغيل تم تثبيتها بعد استلامك للكمبيوتر بشكل دائم. قم بإعداد وسائط النسخ الاحتياطي للتطبيقات التي تحتاج إلى تثبيتها على جهاز الكمبيوتر الذي بحوزتك قبل استخدام تطبيق DataSafe Local Backup للنسخ الاحتياطي المحلي للبيانات من Dell. لا تستخدم تطبيق DataSafe Local Backup للنسخ الاحتياطي المحلي للبيانات من Dell إلا إذا لم يساعد الخيار System Restore (استعادة النظام) على حل مشكلة نظام التشغيل لديك.

تنبيه: على الرغم من أنه تم تصميم تطبيق DataSafe Local Backup للنسخ الاحتياطي المحلي للبيانات من Dell للحفاظ على ملفات البيانات الموجودة على جهاز الكمبيوتر الذي بحوزتك، فإبنا نوصي بأن تقوم بإجراء نسخ احتياطي لملفات البيانات قبل استخدام تطبيق DataSafe Local Backup للنسخ الاحتياطي المحلي للبيانات من Dell.

استعادة النظام

توفر أنظمة التشغيل Windows خيار System Restore (استعادة النظام) الذي يتيح لك إمكانية إرجاع الكمبيوتر إلى حالة تشغيل سابقة (دون التأثير على ملفات البيانات) وذلك إذا كانت التغييرات التي طرأت على الأجهزة أو البرامج أو غيرها من إعدادات النظام قد تركت الكمبيوتر في حالة تشغيلية غير مرغوب بها. وذلك علمًا بأنه يمكن الرجوع في أية تغييرات يتم إجراؤها على الكمبيوتر باستخدام خيار System Restore (استعادة النظام).

⚠ تنبيه: عليك بإنشاء نُسخ احتياطية من ملفات البيانات الخاصة بك بشكل منتظم. وذلك لأن الخيار System Restore (استعادة النظام) لا يعمل على مراقبة ملفات البيانات الخاصة بك أو استردادها.

بدء استعادة النظام

1. انقر فوق Start (ابدأ) .
2. في مربع البحث، اكتب System Restore (استعادة النظام) واضغط على <Enter>.

✍ ملاحظة: قد يظهر إطار User Account Control (التحكم في حساب المستخدم). إذا كنت أحد مسؤولي الكمبيوتر، فانقر فوق Continue (متابعة) أو اتصل بالمسؤول لمتابعة تنفيذ الإجراء المطلوب.

3. انقر فوق Next (التالي) واتبع الإرشادات التي تظهر على الشاشة.

إذا لم يساعد خيار System Restore (استعادة النظام) على حل المشكلة، فيمكنك التراجع عن آخر عملية استعادة نظام قمت بها.

التراجع عن آخر استعادة للنظام

✍ ملاحظة: قبل التراجع عن آخر عملية لاستعادة النظام، قم بحفظ وإغلاق جميع الملفات المفتوحة وإنهاء أية برامج مفتوحة. لا تقم بتغيير أو فتح أو حذف أية ملفات أو برامج حتى تكتمل عملية استعادة النظام.

1. انقر فوق Start (ابدأ) .
2. في مربع البحث، اكتب System Restore (استعادة النظام) واضغط على <Enter>.
3. انقر فوق Undo my last restoration (التراجع عن آخر استعادة)، ثم انقر فوق Next (التالي) واتبع الإرشادات التي تظهر على الشاشة.

استعادة نظام التشغيل

يمكنك استعادة نظام التشغيل على جهاز الكمبيوتر الذي بحوزتك باستخدام أي من الخيارات التالية:

⚠ **تنبيه:** يتسبب استخدام **Dell Factory Image Restore** (استعادة النسخ الأصلية للبيانات من Dell) أو قرص **Operating System** (نظام التشغيل) في حذف جميع ملفات البيانات الموجودة على جهاز الكمبيوتر الذي بحوزتك بشكل دائم. لذا، قم بإجراء نسخ احتياطي لملفات البيانات قبل استخدام هذه الخيارات، إن أمكن ذلك.

الخيار	الاستخدام
استعادة النظام	كحل أول
تطبيق DataSafe Local Backup للنسخ الاحتياطي المحلي للبيانات من Dell	عندما لا ينجح خيار "استعادة النظام" في حل مشكلتك
وسائط استرداد النظام	عندما يمنع تلف نظام التشغيل استخدام خيار "استعادة النظام" وتطبيق DataSafe Local Backup للنسخ الاحتياطي المحلي للبيانات
برنامج Factory Image Restore من Dell	عند تثبيت النسخ الأصلية للبيانات على محرك أقراص ثابتة تم تثبيته حديثاً لاستعادة جهاز الكمبيوتر الذي بحوزتك إلى حالة التشغيل التي كان عليها عندما تسلمته
قرص Operating System (نظام التشغيل)	لإعادة تثبيت نظام التشغيل فقط على جهاز الكمبيوتر الذي بحوزتك

✍ **ملاحظة:** قد لا يتم إرفاق قرص **Operating System** (نظام التشغيل) مع الكمبيوتر الذي بحوزتك.

8. إذا واجهتك مشكلة أثناء إجراء أحد الاختبارات، فستظهر على شاشة جهازك رسالة تحمل رمز الخطأ ووصف بالمشكلة التي تواجهها. قم بكتابة رمز الخطأ ووصف المشكلة واتصل بشركة Dell (انظر "الاتصال بشركة Dell" في صفحة 69).
- ملاحظة: يتم عرض رقم الصيانة الخاص بالكمبيوتر الذي بحوزتك أعلى كل شاشة اختبار. ويساعدك رقم الصيانة في تعريف الكمبيوتر الذي بحوزتك عند اتصالك بشركة Dell.
9. عندما تكتمل الاختبارات، أغلق شاشة الاختبار للعودة إلى إطار **Choose An Option (تحديد خيار)**.
10. للخروج من أداة Dell Diagnostics للتشخيصات وإعادة تشغيل الكمبيوتر، انقر فوق **Exit (إنهاء)**.
11. أخرج قرص **Drivers and Utilities** (برامج التشغيل والأدوات المساعدة).
- ملاحظة: يؤدي اتباع الخطوات التالية إلى تغيير تسلسل التمهيد لمرة واحدة فقط. وفي المرة التالية التي تقوم فيها بتشغيل الكمبيوتر، يتم تمهيده وفقاً للأجهزة المحددة في برنامج إعداد النظام.
3. عند ظهور قائمة جهاز التمهيد، قم بتمييز **CD/DVD/CD-RW** واضغط على **<Enter>**.
4. حدد الخيار **Boot from CD-ROM (التمهيد من محرك الأقراص المضغوطة)** من القائمة التي تظهر واضغط على **<Enter>**.
5. اكتب 1 لبدء تشغيل قائمة القرص المضغوط واضغط على **<Enter>** للمتابعة.
6. حدد **Run the 32 Bit Dell Diagnostics** (تشغيل أداة Dell Diagnostics للتشخيصات إصدار 32 بت) من القائمة المرقمة. في حالة ظهور عدة إصدارات في القائمة، حدد الإصدار المناسب للكمبيوتر الخاص بك.
7. حدد الاختبار الذي تريد تشغيله.

تشغيل أداة Dell Diagnostics للتشخيصات من قرص Drivers and Utilities (برامج التشغيل والأدوات المساعدة)

ملاحظة: قد لا يتم إرفاق قرص *Drivers and*

Utilities (برامج التشغيل والأدوات المساعدة) مع
الكمبيوتر الذي بحوزتك.

ملاحظة: لا يحتوي الكمبيوتر الذي بحوزتك على محرك
أقرص ضوئية داخلي. استخدم محرك أقراص ضوئية
خارجياً أو أي جهاز تخزين خارجي للقيام بالإجراءات
التي تستلزم استخدام أقراص.

1. أدخل قرص *Drivers and Utilities* (برامج
التشغيل والأدوات المساعدة).

2. أوقف تشغيل الكمبيوتر ثم أعد تشغيله.
وعند ظهور شعار DELL، اضغط على <F12>
على الفور.

ملاحظة: إذا انتظرت طويلاً وظهر شعار نظام التشغيل،
فتابع الانتظار حتى تشاهد سطح مكتب نظام التشغيل
Microsoft® Windows®، ثم قم بإيقاف تشغيل
الكمبيوتر وأعد المحاولة.

ملاحظة: يتم عرض رقم الصيانة الخاص بالكمبيوتر
الذي بحوزتك أعلى كل شاشة اختبار. ويساعدك رقم
الصيانة في تعريف الكمبيوتر الذي بحوزتك عند
اتصالك بشركة Dell.

6. عندما تكتمل الاختبارات، أغلق شاشة الاختبار للعودة
إلى إطار **Choose An Option** (تحديد خيار).

7. للخروج من أداة Dell Diagnostics للتشخيصات
ولإعادة تشغيل الكمبيوتر، انقر فوق **Exit** (إنهاء).

ملاحظة: إذا انتظرت طويلاً وظهر شعار نظام التشغيل، فتابع الانتظار حتى تشاهد سطح مكتب نظام التشغيل **Microsoft® Windows®**، ثم قم بإيقاف تشغيل الكمبيوتر وأعد المحاولة.

ملاحظة: إذا ظهرت رسالة تخطرك بعدم العثور على قسم لأداة التشخيص المساعدة، فقم بتشغيل أداة **Dell Diagnostics** للتشخيصات من قرص **Drivers and Utilities** (برامج التشغيل والأدوات المساعدة).

في حالة تنشيط عملية تقييم النظام قبل التمهيد (PSA):

a. سيبدأ تقييم النظام قبل التمهيد (PSA) بتشغيل الاختبارات.

b. في حالة اكتمال عملية تقييم النظام قبل التمهيد (PSA) بنجاح، تظهر الرسالة التالية: "No problems have been found with this system so far. Do you want to run the remaining memory tests? This will take about 30 minutes or more. Do you want to continue (Recommended) (لم يتم

اكتشاف أية مشكلة تتعلق بهذا النظام حتى الآن. هل ترغب في إجراء اختبارات الذاكرة المتبقية؟ سيستغرق هذا الأمر 30 دقيقة أو أكثر. هل ترغب في المتابعة؟ (موصى به))"

c. إذا واجهتك أية مشكلات تتعلق بالذاكرة فاضغط على <y>، وإلا فاضغط على <n>. يتم عرض الرسالة التالية: "Booting Dell Diagnostic Utility Partition. Press any key to continue (تمهيد قسم أداة Dell Diagnostic Utility للتشخيصات. اضغط على أي مفتاح للمتابعة)."

d. اضغط على أي مفتاح للانتقال إلى إطار

Choose An Option (تحديد خيار).

في حالة عدم تنشيط عملية تقييم النظام قبل التمهيد (PSA):

اضغط على أي مفتاح لتشغيل **Dell Diagnostics** للتشخيصات من قسم أداة التشخيص المساعدة على محرك الأقراص الثابتة لديك، وكذلك للانتقال إلى إطار **Choose An Option (تحديد خيار).**

4. حدد الاختبار الذي تريد تشغيله.

5. إذا واجهتك مشكلة أثناء إجراء أحد الاختبارات، فستظهر على شاشة جهازك رسالة تحمل رمز الخطأ ووصف بالمشكلة التي تواجهها. قم بكتابة رمز الخطأ ووصف المشكلة واتصل بشركة **Dell** (انظر "الاتصال بشركة **Dell**" في صفحة 69).

بدء تشغيل أداة Dell Diagnostics للتشخيصات من محرك الأقراص الثابتة

توجد أداة Dell Diagnostics للتشخيصات في قسم مخفي للأدوات المساعدة للتشخيص على محرك الأقراص الثابتة لديك.

ملاحظة: إذا تعذر على الكمبيوتر عرض صورة الشاشة، فاتصل بشركة Dell (انظر "الاتصال بشركة Dell" في صفحة 69).

1. تأكد من توصيل الكمبيوتر بمنفذ للتيار الكهربائي تعلم جيداً أنه يعمل بكفاءة.
2. قم بتشغيل الكمبيوتر (أو إعادة تشغيله).
3. عند ظهور شعار DELL™، اضغط على <F12> فوراً. حدد **Diagnostics (تشخيصات)** من قائمة بدء التشغيل ثم اضغط على <Enter>. قد يعمل هذا على تنشيط عملية تقييم النظام قبل التمهيد (PSA) في جهاز الكمبيوتر لديك.

تشخيصات Dell

إذا واجهت مشكلة في الكمبيوتر الخاص بك، فقم بإجراء الفحوصات المذكورة في قسم "مشكلات البرامج وعدم الاستجابة" في صفحة 43 وقم بتشغيل أداة Dell Diagnostics للتشخيصات قبل الاتصال بشركة Dell للحصول على المساعدة الفنية.

ملاحظة: لا تعمل أداة Dell Diagnostics للتشخيصات إلا مع أجهزة كمبيوتر Dell فقط.

ملاحظة: قد لا يتم إرفاق قرص *Drivers and Utilities* (برامج التشغيل والأدوات المساعدة) مع الكمبيوتر الذي بحوزتك.

تأكد من ظهور الجهاز الذي تريد اختباره في برنامج إعداد النظام ومن أنه نشط. اضغط على <F2> أثناء تشغيل POST (الاختبار الذاتي عند بدء التشغيل) للدخول إلى الأداة المساعدة لإعداد النظام (BIOS).

ابدأ تشغيل أداة Dell Diagnostics للتشخيصات من محرك الأقراص الثابتة أو من قرص *Drivers and Utilities* (برامج التشغيل والأدوات المساعدة).

أداة استكشاف مشكلات الأجهزة وحلها

إذا لم يتم اكتشاف أحد الأجهزة أثناء إعداد نظام التشغيل أو إذا تم اكتشافه لكن تمت تهيئته بشكل غير صحيح، فيمكنك استخدام **Hardware Troubleshooter (أداة استكشاف مشكلات الأجهزة وحلها)** لحل مشكلة عدم التوافق.

لبدء تشغيل أداة استكشاف مشكلات الأجهزة وحلها:

1. انقر فوق **Start (ابدأ)**  ← **Help and Support (التعليمات والدعم)**.

2. اكتب `hardware troubleshooter` (أداة استكشاف مشكلات الأجهزة وحلها) في مربع البحث واضغط على **<Enter>** لبدء البحث.

3. في نتائج البحث، حدد الخيار الذي يقدم أفضل وصف للمشكلة التي تواجهها واتبع باقي خطوات استكشاف المشكلات وحلها.

تنبيه - اكتشف نظام المراقبة الذاتية لمحرك الأقراص الثابتة أن أحد المعاملات قد تجاوز نطاق التشغيل الطبيعي المحدد له. تنصح **Dell** بأن تقوم بإنشاء نسخة احتياطية من بياناتك بانتظام. قد يشير وجود معامل تجاوز نطاق التشغيل إلى احتمال وجود مشكلة بمحرك الأقراص الثابتة أو قد لا يشير إلى ذلك — حدث خطأ في تكنولوجيا المراقبة الذاتية والتحليل وإعداد التقارير (S.M.A.R.T)، قد يكون هناك عطل بمحرك الأقراص الثابتة. اتصل بشركة **Dell** (راجع "الاتصال بشركة Dell" في صفحة 69) للحصول على المساعدة.

لاستبدال لوحة المفاتيح، انظر دليل الخدمة على العنوان التالي support.dell.com/manuals.

No boot device available (لا يتوفر جهاز

تمهيد) — لا يوجد قسم قابل للتمهيد على محرك الأقراص الثابتة أو أن كابل محرك الأقراص الثابتة غير مثبت بإحكام أو لا يوجد جهاز قابل للتمهيد.

- إذا كان محرك الأقراص الثابتة هو جهاز التمهيد المستخدم، فتأكد من توصيل الكابلات وتركيب محرك الأقراص بشكل صحيح وتقسيمه كجهاز تمهيد.
- ادخل إلى إعداد النظام وتأكد من صحة معلومات تسلسل التمهيد، (انظر دليل تقنية Dell المتوفر على محرك الأقراص الثابتة لديك أو على الإنترنت على العنوان التالي support.dell.com/manuals).

No timer tick interrupt (عدم توقف مؤشر

الموقت) — قد تكون إحدى الشرائح على لوحة النظام معطلة أو أن هناك عطلاً بلوحة النظام. اتصل بشركة Dell (راجع "الاتصال بشركة Dell" في صفحة 69) للحصول على المساعدة.

USB over current error (خطأ ارتفاع التيار بجهاز

USB) — افصل جهاز USB. يحتاج جهاز USB الخاص بك إلى مزيد من الطاقة ليعمل بشكل صحيح. استخدم مصدر طاقة خارجيًا لتوصيل جهاز USB أو إذا كان الجهاز يحتوي على كابل USB، فقم بتوصيلهما.

CMOS checksum error (خطأ في المجموع

الاختباري لـ CMOS) — احتمال حدوث عطل في لوحة النظام أو انخفاض مستوى شحن بطارية ساعة الوقت الفعلي (RTC). استبدل البطارية (انظر دليل الخدمة على العنوان support.dell.com/manuals). اتصل بشركة Dell (راجع "الاتصال بشركة Dell" في صفحة 69) للحصول على المساعدة.

Hard-disk drive failure (عطل في محرك الأقراص

الثابتة) — احتمال حدوث عطل في محرك الأقراص الثابتة أثناء إجراء الاختبار الذاتي عند بدء التشغيل (POST). اتصل بشركة Dell (راجع "الاتصال بشركة Dell" في صفحة 69) للحصول على المساعدة.

Hard-disk drive read failure (عطل في القراءة

بمحرك الأقراص الثابتة) — عطل محتمل في محرك الأقراص الثابتة أثناء إجراء اختبار تمهيد محرك الأقراص الثابتة. اتصل بشركة Dell (راجع "الاتصال بشركة Dell" في صفحة 69) للحصول على المساعدة.

CPU fan failure (خلل بمروحة وحدة المعالجة

المركزية) — حدث عطل ما بمروحة وحدة المعالجة المركزية (CPU). استبدل مروحة وحدة المعالجة المركزية (CPU) (انظر دليل الخدمة على العنوان support.dell.com/manuals).

Keyboard failure (عطل في لوحة المفاتيح) — عطل

في لوحة المفاتيح أو أن الكابل غير مثبت بإحكام.

موقع My Dell Downloads

ملاحظة: قد لا يتوفر موقع My Dell Downloads في جميع المناطق.

لا تشتمل بعض البرامج المثبتة مسبقًا على جهاز الكمبيوتر الجديد الذي بحوزتك على قرص مضغوط أو قرص DVD للنسخ الاحتياطي. ويتوفر هذا البرنامج على موقع My Dell Downloads. فمن موقع الويب هذا، يمكنك تنزيل البرامج المتوفرة لإعادة تثبيتها أو إنشاء وسائط النسخ الاحتياطي لديك.

للتسجيل واستخدام موقع My Dell Downloads:

1. انتقل إلى

[downloadstore.dell.com/media](https://www.dell.com/downloadstore)

2. اتبع الإرشادات التي تظهر على الشاشة للتسجيل وتنزيل البرنامج.

3. قم بإعادة تثبيت البرنامج أو إنشاء وسائط نسخ احتياطي منه للاستخدام في المستقبل.

رسائل النظام

في حالة وجود أية مشكلة أو عطل بجهاز الكمبيوتر، فقد يعرض رسالة نظام ستساعدك على تحديد سبب المشكلة والإجراء المطلوب لحلها.

ملاحظة: إذا لم تكن الرسالة التي تلقيتها مدرجة في النماذج التالية، فراجع الوثائق الخاصة بنظام التشغيل أو البرنامج الذي كان قيد التشغيل عند ظهور هذه الرسالة. بدلاً من ذلك، يمكنك الاطلاع على دليل تقنية **Dell** المتوفر على محرك الأقراص الثابتة أو على العنوان support.dell.com/manuals أو اطلع على "الاتصال بشركة Dell" في الصفحة 69 للحصول على المساعدة.

Alert! Previous attempts at booting this [system have failed at checkpoint [nnnn]
(تنبيه! فشلت محاولات سابقة عند تمهيد هذا النظام عند نقطة المراجعة [nnnn].) للمساعدة على حل هذه المشكلة، الرجاء تدوين نقطة المراجعة هذه والاتصال بالدعم الفني لشركة **Dell** — فشل الكمبيوتر في استكمال إجراءات بدء التشغيل ثلاث مرات متتالية بسبب الخطأ نفسه. اتصل بشركة **Dell** (راجع "الاتصال بشركة Dell" في صفحة 69) للحصول على المساعدة.

استخدام أدوات الدعم

مركز الدعم الخاص بشركة Dell

يساعدك مركز الدعم الخاص بشركة Dell في الحصول على معلومات الخدمة والدعم والمعلومات الخاصة بالنظام التي تحتاجها.

ولتشغيل هذا التطبيق، اضغط على الرمز  بشريط المهام. تعرض الصفحة الرئيسية لتطبيق مركز الدعم الخاص بشركة Dell كلاً من رقم طراز الكمبيوتر ورقم الصيانة ورمز الخدمة السريعة، فضلاً عن معلومات الاتصال لطلب الخدمة. كذلك، توفر الصفحة الرئيسية ارتباطات للوصول إلى ما يلي:

التعليمات الذاتية (استكشاف المشكلات وحلها والأمان وأداء النظام والشبكة/ الإنترنت والنسخ الاحتياطي/الاسترداد ونظام التشغيل Windows)



التنبيهات (تنبيهات الدعم الفني الخاصة بالكمبيوتر الذي بحوزتك)



المساعدة من Dell (الدعم الفني باستخدام أداة DellConnect™ وخدمة العملاء والتدريب والبرامج التعليمية والمساعدة الإرشادية من خلال خدمة Solution™ Station والفحص عبر الإنترنت باستخدام أداة PC CheckUp)



حول النظام الخاص بك (مستندات النظام ومعلومات الضمان ومعلومات النظام والترقيات والملحقات)



للحصول على مزيد من المعلومات حول مركز الدعم الخاص بشركة Dell وأدوات الدعم المتوفرة، انقر فوق علامة التبويب Services (الخدمات) في موقع الويب support.dell.com

- استخدم برنامجًا للكشف عن الفيروسات لفحص محرك الأقراص الثابتة أو الأقراص المضغوطة.
- قم بحفظ وإغلاق أية ملفات أو برامج مفتوحة وإيقاف تشغيل الكمبيوتر من قائمة **Start** (ابدأ) .
- راجع مستندات البرنامج أو اتصل بالجهة المصنعة لهذا البرنامج للحصول على المعلومات الخاصة باستكشاف المشكلات وحلها:

تأكد من توافق البرنامج مع نظام التشغيل المثبت على الكمبيوتر لديك.

تأكد أن الكمبيوتر المستخدم في بالحد الأدنى من متطلبات الأجهزة اللازمة لتشغيل البرنامج. انظر مستندات البرنامج للحصول على المعلومات.

تأكد من تثبيت البرنامج وتهيئته بشكل صحيح. تحقق من عدم تعارض برامج تشغيل الأجهزة مع البرنامج.

إذا لزم الأمر، فقم بإلغاء تثبيت هذا البرنامج وإعادة تثبيته مرة أخرى.

في حالة تصميم أحد البرامج ليتوافق مع إصدار سابق من نظام التشغيل **Microsoft® Windows®** —

قم بتشغيل Program Compatibility Wizard (معالج توافق البرامج). يقوم Program Compatibility Wizard (معالج توافق البرامج) بتهيئة البرنامج بحيث يتم تشغيله في بيئة مشابهة لبيئات إصدار سابق من نظام التشغيل Microsoft Windows.

لتشغيل Program Compatibility Wizard (معالج توافق البرامج):

1. انقر فوق **Start** (ابدأ)  ← **Control Panel** (لوحة التحكم) ← **Programs** (البرامج) ← **Run programs made for previous versions of Windows** (تشغيل برامج تم تصميمها لإصدارات سابقة من نظام التشغيل Windows).
 2. في شاشة الترحيب، انقر فوق **Next** (التالي).
 3. اتبع الإرشادات التي تظهر على الشاشة.
- في حالة مواجهة مشكلات أخرى تتعلق بالبرامج —
- قم بإنشاء نسخة احتياطية من ملفاتك على الفور.

في حالة توقف الكمبيوتر عن الاستجابة أو ظهور شاشة زرقاء ثابتة —

تنبيه: قد تفقد البيانات إذا لم تتمكن من إيقاف تشغيل نظام التشغيل. 

إذا لم تتمكن من الحصول على استجابة بالضغط على أي مفتاح في لوحة المفاتيح أو تحريك الماوس، فاضغط مع الاستمرار على زر الطاقة من 8 إلى 10 ثوان على الأقل حتى يتوقف الكمبيوتر عن العمل، ثم قم بإعادة تشغيل الكمبيوتر.

مشكلات البرامج وعدم الاستجابة

في حالة تعذر بدء تشغيل الكمبيوتر — تأكد من توصيل مهايئ التيار المتردد بالكمبيوتر وبمأخذ التيار الكهربائي بإحكام.

في حالة توقف أحد البرامج عن الاستجابة —
قم بإنهاء البرنامج:

1. اضغط على <Ctrl><Shift><Esc> في نفس الوقت.

2. انقر فوق **Applications (تطبيقات)**.

3. حدد البرنامج الذي توقف عن الاستجابة

4. انقر فوق **End Task (إنهاء المهمة)**.

في حالة تعطل أحد البرامج بشكل متكرر — انظر مستندات هذا البرنامج. إذا لزم الأمر، فقم بإلغاء تثبيت هذا البرنامج وإعادة تثبيته مرة أخرى.

 **ملاحظة:** عادةً ما تشتمل البرامج على إرشادات التثبيت في المستندات الخاصة بها أو على القرص المضغوط المرفق معها.

مشاكل الذاكرة

إذا تلقيت رسالة تشير إلى عدم وجود سعة ذاكرة كافية —

- قم بحفظ أية ملفات مفتوحة وإغلاقها وإنهاء أية برامج مفتوحة لا تستخدمها، وذلك لترى هل ساعد هذا الإجراء في حل المشكلة أم لا.
- انظر مستندات البرنامج لمعرفة الحد الأدنى من متطلبات الذاكرة. إذا لزم الأمر، فقم بتركيب وحدة ذاكرة إضافية (انظر دليل الخدمة على العنوان support.dell.com/manuals).

- أعد تركيب وحدة (وحدات) الذاكرة في الموصل (الموصلات) (انظر دليل الخدمة على العنوان support.dell.com/manuals).

- إذا استمرت المشكلة، فاتصل بشركة Dell (انظر "الاتصال بشركة Dell" في صفحة 69).

في حالة مواجهة مشكلات أخرى تتعلق بالذاكرة —

- قم بتشغيل أداة Dell Diagnostics للتشخيصات (راجع "أداة Dell Diagnostics للتشخيصات" في صفحة 49).
- إذا استمرت المشكلة، فاتصل بشركة Dell (انظر "الاتصال بشركة Dell" في صفحة 69).

في حالة مواجهة تداخل يعيق الاستقبال على الكمبيوتر —
ثمة إشارة غير مرغوب بها تتسبب في حدوث تداخل من خلال مقاطعة الإشارات الأخرى أو حظرها. وفيما يلي بعض الأسباب المحتملة للتداخل:

- كابلات الإطالة الخاصة بالطاقة ولوحة المفاتيح والماوس.
- توصيل عدة أجهزة بمشترك تيار كهربائي واحد.
- توصيل عدة مشتركات تيار كهربائي بنفس مأخذ التيار الكهربائي.

في حالة إضاءة مصباح مؤشر الطاقة/البطارية بلون أبيض ثابت وعدم استجابة الكمبيوتر — يكون الكمبيوتر إما في وضع إيقاف التشغيل أو في وضع السبات، أو قد تكون الشاشة لا تستجيب.

- اضغط على مفتاح على لوحة المفاتيح، حرّك الماوس الموصول أو اصبعك على لوحة اللمس، أو اضغط على زر الطاقة لاستئناف التشغيل الطبيعي.
- إذا كانت شاشة العرض لا تستجيب، فاضغط على زر الطاقة إلى أن يتوقف الكمبيوتر عن التشغيل، ثم أعد تشغيله مجدداً.
- إذا استمرت المشكلة، فاتصل بشركة Dell (انظر "الاتصال بشركة Dell" في صفحة 69).

مشكلات الطاقة

إذا كان مصباح مؤشر الطاقة/البطارية مطفاً — فهذا يعني أن الكمبيوتر في وضع إيقاف التشغيل أو أنه في وضع الإسبات أو لا يتلقى طاقة.

- اضغط على زر الطاقة. يستأنف الكمبيوتر التشغيل الطبيعي إذا كان في وضع إيقاف التشغيل أو الإسبات.
- أعد توصيل مهائى التيار المتردد بكل من موصل الطاقة الموجود على جهاز الكمبيوتر ومأخذ التيار الكهربائي.
- إذا كان محوّل التيار المتردد متصلاً بمشترك كهربائي، فتأكد من أن المشترك متصل بمأخذ كهربائي ومن أنه في وضع التشغيل.
- كذلك، قم مؤقتاً بتجاوز أجهزة حماية الطاقة ومشتركات الطاقة وكابلات الإطالة للتحقق من بدء تشغيل الكمبيوتر بشكل صحيح.
- تأكد من عمل مأخذ التيار الكهربائي من خلال اختباره باستخدام جهاز آخر، كمصباح على سبيل المثال.
- افحص توصيلات مهائى التيار المتردد. إذا كان مهائى التيار المتردد يشتمل على مصباح، فتأكد أن هذا المصباح قيد التشغيل.

مشكلات الشبكة

الاتصالات اللاسلكية

في حالة فقدان الاتصال بالشبكة اللاسلكية —

جهاز التوجيه اللاسلكي غير متصل أو تم تعطيل الاتصال اللاسلكي على جهاز الكمبيوتر.

• افحص جهاز التوجيه اللاسلكي للتأكد من أنه قيد التشغيل ومتصل بمصدر بياناتك (مودم كابل أو لوحة وصل شبكة الاتصال).

• تأكد من تمكين ميزة الاتصال اللاسلكي على جهاز الكمبيوتر الذي بحوزتك (انظر "تمكين أو تعطيل الاتصال اللاسلكي" في الصفحة 14).

• قم بإعادة إنشاء الاتصال بجهاز التوجيه اللاسلكي (انظر "إعداد اتصال لاسلكي" في صفحة 16).

• قد يتسبب التداخل في حظر الاتصال اللاسلكي لديك أو مقاطعته. حاول تغيير موضع الكمبيوتر ليصبح أكثر قرباً من جهاز التوجيه اللاسلكي.

الاتصالات السلكية

في حالة فقدان الاتصال بالشبكة — يكون الكابل تالفاً أو غير مثبت.

- افحص الكابل لتتأكد أنه متصل وغير تالف.
- يتيح لك مصباح سلامة الاتصال الموجود على موصل الشبكة المدمج إمكانية التحقق من أن الاتصال يعمل، كما يقدم معلومات عن الحالة:

— أخضر — يوجد اتصال جيد بين شبكة بسرعة 10 ميجابايت في الثانية والكمبيوتر.

— كهربائي — يوجد اتصال جيد بين شبكة بسرعة 100 ميجابايت في الثانية والكمبيوتر.

— مطفأ — لا يكتشف الكمبيوتر أي اتصال فعلي بالشبكة. للحصول على المساعدة، اتصل بمسؤول الشبكة أو مزود خدمة الإنترنت (ISP).

ملاحظة: إن مصباح سلامة الاتصال الموجود على موصل الشبكة مخصص لاتصال الكابل السلكي فقط. فلا يعمل مصباح سلامة الاتصال على بيان حالة الاتصالات اللاسلكية.

حل المشكلات

يوفر هذا القسم معلومات حول استكشاف المشكلات وحلها للكمبيوتر الذي بحوزتك. إذا تعذر عليك حل المشكلة التي تواجهك باتباع الإرشادات التالية، فراجع "استخدام أدوات الدعم" في صفحة 45 أو "الاتصال بشركة Dell" في صفحة 69.

 **تحذير:** لا ينبغي فك غطاء الكمبيوتر إلا بواسطة أفراد الخدمة المدربين. انظر دليل الخدمة على العنوان support.dell.com/manuals للحصول على إرشادات الصيانة المتقدمة.

رموز إشارات التنبيه الصوتية

قد يصدر الكمبيوتر سلسلة من الإشارات الصوتية أثناء بدء تشغيله في حالة وجود أخطاء أو مشكلات بالكمبيوتر. ويتم تحديد المشكلات من خلال هذه السلسلة من الأصوات التي تسمى رموز إشارات التنبيه الصوتية. قم بكتابة رمز إشارة التنبيه الصوتية واتصل بشركة Dell (انظر "الاتصال بشركة Dell" في صفحة 69).

 **ملاحظة:** لاستبدال الأجزاء، انظر دليل الخدمة على العنوان support.dell.com/manuals.

المشكلة المحتملة

رمز إشارة التنبيه الصوتية

احتمال حدوث عطل بلوحة النظام — حدث عطل في المجموع الاختباري لذاكرة القراءة فقط (ROM) بنظام الإدخال والإخراج الأساسي (BIOS) لم يتم اكتشاف ذاكرة وصول عشوائي (RAM)	واحد
ملاحظة: إذا قمت بتركيب وحدة الذاكرة أو استبدالها، فتأكد من استقرارها في موضعها بشكل صحيح.	اثنان
احتمال حدوث عطل بلوحة النظام — خطأ في مجموعة الشرائح فشل القراءة/الكتابة إلى ذاكرة الوصول العشوائي (RAM)	ثلاثة
عطل في ساعة الوقت الفعلي	أربعة
عطل في بطاقة الفيديو أو الشريحة	خمسة
عطل في المعالج	سنة
عطل في الشاشة	سبعة
	ثمانية

أداة النسخ الاحتياطي عبر الإنترنت Dell من DataSafe

ملاحظة: قد لا تتوفر خدمة DataSafe للنسخ الاحتياطي للبيانات عبر الإنترنت من Dell في جميع المناطق.

ملاحظة: يوصى باستعمال اتصال ذي نطاق ترددي عريض للحصول على سرعات تحميل/تنزيل فائقة.

تُعد خدمة DataSafe للنسخ الاحتياطي للبيانات عبر الإنترنت من Dell بمثابة خدمة نسخ احتياطي واسترداد تلقائية تساعدك على حماية بياناتك وملفاتك الأخرى بالغة الأهمية من الحوادث الخطيرة للغاية مثل السرقة أو نشوب الحرائق أو الكوارث الطبيعية. ويمكنك الوصول إلى هذه الخدمة على الكمبيوتر الذي بحوزتك باستخدام حساب-محمي بكلمة مرور.

لمزيد من المعلومات، تفضل بزيارة موقع الويب

delldatasafe.com

لجدولة النسخ الاحتياطية:

1. انقر نقرًا مزدوجًا فوق رمز خدمة DataSafe للنسخ الاحتياطي للبيانات عبر الإنترنت من Dell على شريط المهام.
2. اتبع الإرشادات التي تظهر على الشاشة.

شريط مهام Dell

شريط مهام Dell هو مجموعة من الرموز التي توفر إمكانية الوصول بسهولة إلى التطبيقات والملفات والمجلدات التي تستخدمها بشكل متكرر. ويمكنك تخصيص شريط المهام هذا من خلال ما يلي:

- إضافة الرموز أو إزالتها
- تغيير لون شريط المهام وموقعه
- تغيير سلوك الرموز
- جمع الرموز المرتبطة في فئات



قم بإزالة فئة أو رمز

1. انقر بزر الماوس الأيمن فوق الفئة أو الرمز في "شريط المهام"، ثم انقر فوق **Delete shortcut** (حذف فئة).

2. اتبع الإرشادات التي تظهر على الشاشة.

تخصيص شريط المهام

1. انقر بزر الماوس الأيمن فوق شريط المهام، وانقر فوق **Advanced Setting ...** (إعداد متطور)....
2. حدد الخيار المطلوب لتخصيص "شريط المهام".

إضافة فئة

1. انقر بزر الماوس الأيمن فوق شريط المهام، ثم انقر فوق **Add (إضافة) ← Category (فئة)**. يظهر الإطار **Add/Edit Category (إضافة/تعديل فئة)**.

2. أدخل عنواناً للفئة في حقل **Title (العنوان)**.

3. حدد رمزاً للفئة من مربع **Select an image: (تحديد صورة:)**.

4. انقر فوق **Save (حفظ)**.

قم بإضافة رمز.

- قم بسحب الرمز وإسقاطه على "شريط المهام" أو إحدى الفئات.

مميزات البرامج

ملاحظة: لمزيد من المعلومات حول الميزات المشار إليها في هذا القسم، انظر دليل تقنية Dell المتوفر على محرك الأقراص الثابتة لديك أو على العنوان support.dell.com/manuals.

الإنتاجية والاتصال

يمكنك استخدام الكمبيوتر الذي بحوزتك لإنشاء عروض تقديمية وكتيبات ترويجية وبطاقات معاينة وإعلانات مطبوعة وجداول بيانات. كما يمكنك تحرير وعرض الصور الفوتوغرافية الرقمية والصور. تحقق من طلب الشراء الخاص بالبرامج المثبتة على الكمبيوتر لديك.

بعد الاتصال بالإنترنت، يمكنك الوصول إلى مواقع الويب وإعداد حساب بريد إلكتروني، فضلاً عن تحميل الملفات أو تنزيلها.

الترفيه والوسائط المتعددة

ملاحظة: لا يحتوي الكمبيوتر الذي بحوزتك على محرك أقراص ضوئية داخلي. استخدم محرك أقراص ضوئية خارجياً أو أي جهاز تخزين خارجي للقيام بالإجراءات التي تستلزم استخدام أقراص.

يمكنك استخدام الكمبيوتر الذي بحوزتك لمشاهدة مقاطع الفيديو وتشغيل الألعاب وإنشاء الأقراص المضغوطة/أقراص DVD الخاصة بك والاستماع إلى الموسيقى والمحطات الإذاعية عبر الإنترنت.

يمكنك تنزيل الصور وملفات الفيديو أو نسخها من أجهزة محمولة، مثل الكاميرات الرقمية والهواتف المحمولة. وتتيح لك التطبيقات البرمجية الاختيارية إمكانية تنظيم وإنشاء ملفات الموسيقى والفيديو التي يمكن تسجيلها على الأقراص أو حفظها على منتجات محمولة مثل مشغلات MP3 والأجهزة الترفيهية المحمولة أو تشغيلها وعرضها مباشرةً على أجهزة التلفاز وأجهزة العرض ومعدات المسرح المنزلي المتصلة.

1 مزلاج تحرير البطارية

2 البطارية

3 مزلاج قفل البطارية

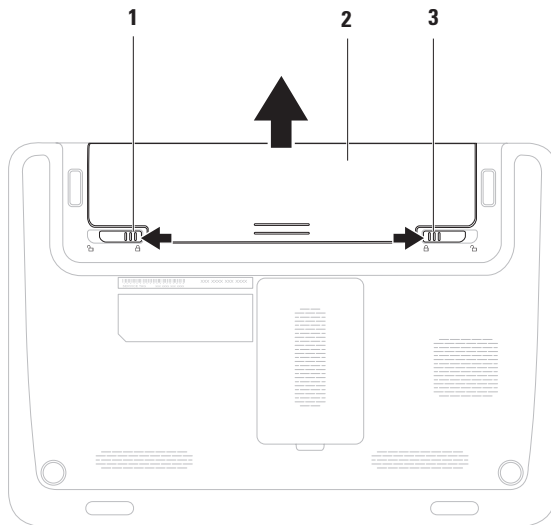

إزالة البطارية وإعادة تركيبها

- ⚠️ تحذير: قبل البدء في تنفيذ أي من الإجراءات الموضحة بهذا القسم، اتبع إرشادات السلامة المرفقة مع الكمبيوتر.
- ⚠️ تحذير: قد يتسبب استخدام بطارية غير متوافقة في زيادة خطر نشوب حريق أو حدوث انفجار. ومن ثم فلا يجب استخدام هذا الكمبيوتر إلا مع بطارية تم شراؤها من Dell. تجنب استخدام بطاريات من أجهزة كمبيوتر أخرى.
- ⚠️ تحذير: قبل إزالة البطارية، عليك بإيقاف تشغيل الكمبيوتر وإزالة الكابلات الخارجية (بما في ذلك مهابئ التيار المتردد).

لإزالة البطارية:

1. أوقف تشغيل الكمبيوتر واقلبه.
2. حرك مزلاج قفل البطارية ومزلاج تحرير البطارية إلى أوضاع إلغاء القفل.
3. أخرج البطارية من الحاوية المخصصة لها.

لإعادة تركيب البطارية:

1. أدخل البطارية في الحاوية الخاصة بها حتى يصدر صوت للدلالة على استقرارها في مكانها.
2. حرك مزلاج قفل البطارية إلى وضع القفل.

- 1 الميكروفون الرقمي — لتوفير صوت فائق الجودة لعقد مؤتمرات عبر الفيديو وتسجيل مقاطع الصوت.
- 2 الكاميرا — كاميرا مدمجة لالتقاط الفيديو وعقد المؤتمرات والمحادثة.
- 3 مؤشر نشاط الكاميرا — يوضح ما إذا كانت الكاميرا قيد التشغيل أم إيقاف التشغيل.
- 4 شاشة العرض — لمزيد من المعلومات حول شاشات العرض، انظر دليل تقنية Dell المتوفر على محرك الأقراص الثابتة لديك أو على موقع الويب support.dell.com/manuals.

مميزات الشاشة

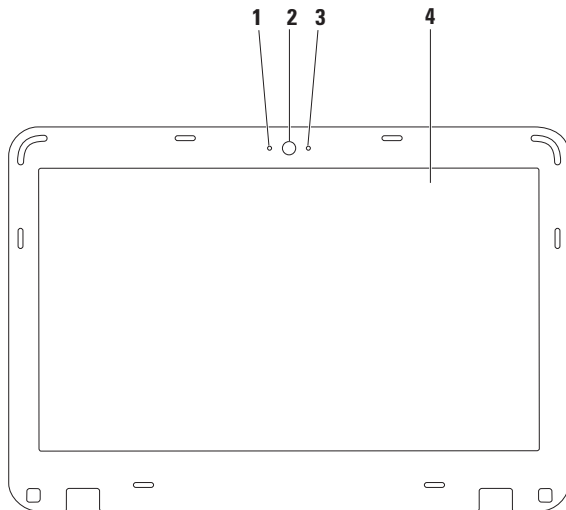



للتشغيل المسار أو الفصل السابق ◀◀

للتشغيل أو الإيقاف المؤقت ▶/||

للتشغيل المسار أو الفصل التالي ▶▶

لكتم الصوت 🔇

لتنقليل مستوى الصوت 🔊

لزيادة مستوى الصوت 🔊

مفاتيح التحكم في الوسائط المتعددة

توجد مفاتيح التحكم في الوسائط المتعددة في صف مفاتيح الوظائف على لوحة المفاتيح. ولاستخدام عناصر التحكم بالوسائط المتعددة، اضغط على المفتاح المطلوب. يمكنك تهيئة مفاتيح التحكم في الوسائط المتعددة باستخدام الأداة المساعدة لإعداد النظام (BIOS) أو Windows Mobility Center.

الأداة المساعدة لإعداد النظام (BIOS)

1. اضغط على <F2> أثناء تشغيل POST (الاختبار الذاتي عند بدء التشغيل) للدخول إلى الأداة المساعدة لإعداد النظام (BIOS).

2. في **Function Key Behavior** (سلوك مفاتيح الوظائف)، حدد

Multimedia (وسائط متعددة) أو **Function** (وظيفة) (الطراز Inspiron 1120)

Multimedia/Multimedia Key First (الوسائط المتعددة/مفتاح الوسائط المتعددة أولاً) — هذا هو الخيار الافتراضي. اضغط على أي مفتاح للوسائط المتعددة لتنفيذ الإجراء المرتبط. لتنفيذ إجراء مفتاح الوظائف، اضغط على الزر <Fn> + المفتاح الوظيفي المطلوب.

Function/Function Key First (الوظائف/مفتاح الوظائف أولاً) — اضغط على أي مفتاح وظيفي لتنفيذ الإجراء المرتبط.

لتنفيذ إجراء الوسائط المتعددة، اضغط على <Fn> + مفتاح الوسائط المتعددة المطلوب.

ملاحظة: يكون خيار **Multimedia/Multimedia Key First** (الوسائط المتعددة/مفتاح الوسائط المتعددة أولاً) نشطاً في نظام التشغيل فقط.

Windows Mobility Center

1. اضغط على المفاتيح <X> < > لتشغيل Windows Mobility Center.

2. في **Function Key Row** (صف مفاتيح الوظائف)، حدد **Function Key** (مفتاح الوظائف) أو

Multimedia Key (مفتاح الوسائط المتعددة).

التدوير

يتيح لك إمكانية تدوير المحتوى النشط على الشاشة. تشمل ميزة التدوير على ما يلي:

الالتفاف — يتيح لك إمكانية تدوير المحتوى النشط باستخدام إصبعين؛ حيث يتم تثبيت أحد الإصبعين بينما يدور الآخر.

مع تثبيت إصبع الإبهام في مكانه، قم بتحريك إصبع السبابة في اتجاه منحنيًا أو يسارًا لتدوير العنصر المحدد في اتجاه عقارب الساعة أو عكس اتجاه عقارب الساعة.



التكبير/التصغير

يتيح لك إمكانية تكبير حجم محتوى الشاشة أو تصغيره. تتضمن ميزة التكبير/التصغير:

الضغط — يتيح لك إمكانية التكبير أو التصغير عن طريق تحريك إصبعين بعيدًا عن بعضهما أو ضمهما معًا على لوحة اللمس.
للتكبير:

قم بتحريك إصبعين بعيدًا عن بعضهما لتكبير منظر الإطار النشط.

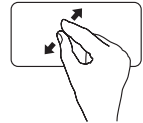

للتصغير:

قم بضم إصبعين إلى بعضهما لتصغير منظر الإطار النشط.

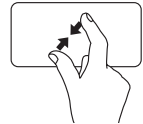

إشارات لوحة اللمس

التمرير

يتيح لك إمكانية التمرير عبر المحتويات. تتضمن ميزة التمرير ما يلي:

التمرير الرأسي التلقائي — يتيح لك إمكانية التمرير لأعلى أو لأسفل على الإطار النشط.

قم بتحريك إصبعين لأعلى أو لأسفل بسرعة لتنشيط التمرير الرأسي التلقائي. انقر فوق لوحة اللمس لإيقاف التمرير التلقائي.

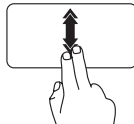

التمرير الأفقي التلقائي — يتيح لك إمكانية التمرير للأيسر أو للأيمن على الإطار النشط.

قم بتحريك إصبعين يسارًا أو يمينًا بسرعة لتنشيط التمرير الأفقي التلقائي. انقر فوق لوحة اللمس لإيقاف التمرير التلقائي.

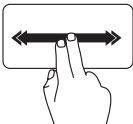

الوميض

يسمح لك بتحريك المحتوى للأمام أو للخلف حسب اتجاه الوميض.

قم بتحريك ثلاثة أصابع بسرعة في الاتجاه المطلوب للتنقل عبر المحتوى الموجود في الإطار النشط.

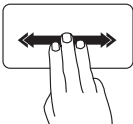

مصابيح ومؤشرات Status

مصباح مؤشر الطاقة/البطارية 

مستوى شحن البطارية	حالة (حالات) الكمبيوتر	حالة ضوء المؤشر	
قيد الشحن 90%=>	في وضع التشغيل في وضع إيقاف التشغيل/وضع السبات	ضوء أبيض ثابت	مهائى التيار المتردد
قيد الشحن 90%<	في وضع الاستعداد في وضع إيقاف التشغيل/وضع السبات	ضوء أبيض خافت مطفاً	
10%=<	في وضع التشغيل	ضوء أبيض ثابت	البطارية
10%=<	في وضع الاستعداد	ضوء أبيض خافت	
10%>	في وضع التشغيل/وضع الاستعداد	كهرماني ثابت	
غير متوفر	في وضع إيقاف التشغيل/وضع السبات	مطفاً	

ملاحظة:  يتم شحن البطارية عند تشغيل الكمبيوتر باستخدام مهائى التيار المتردد.

- 1  زر الطاقة — لتشغيل الكمبيوتر أو إيقاف تشغيله عند الضغط عليه.
- 2 **صف مفاتيح الوظائف** — يوجد مفتاح تمكين أو تعطيل الاتصال اللاسلكي ومفاتيح زيادة أو تقليل السطوع ومفاتيح الوسائط المتعددة ومفتاح تمكين أو تعطيل لوحة اللمس في هذا الصف. لمزيد من المعلومات حول مفاتيح الوسائط المتعددة، انظر "مفاتيح التحكم في الوسائط المتعددة" في صفحة 30.
- 3  **مصباح مؤشر الطاقة/البطارية** — يشير إلى حالة الطاقة وحالة شحن البطارية. لمزيد من المعلومات حول مصباح مؤشر الطاقة/البطارية، انظر "مصابيح ومؤشرات الحالة" في صفحة 26.
- 4  **مصباح نشاط محرك الأقراص الثابتة** — يضيء عند قيام الكمبيوتر بقراءة البيانات أو كتابتها. يشير الضوء الأبيض الوامض إلى نشاط محرك الأقراص الثابتة.
 **تنبيه: لتجنب فقد البيانات، لا تقم أبداً بإيقاف تشغيل الكمبيوتر أثناء وميض مصباح نشاط محرك الأقراص الثابتة.**
- 5 **أزرار لوحة اللمس (اثتان)** — لتوفير وظائف النقر بالزر الأيمن والأيسر كذلك الوظائف التي يوفرها الماوس.
- 6 **لوحة اللمس** — لتوفير وظيفة تحريك المؤشر الخاصة بالماوس ووظيفة سحب العناصر المحددة أو نقلها والنقر بالزر الأيسر من خلال الضغط على السطح.
ملاحظة: لتمكين أو تعطيل لوحة اللمس، اضغط على المفتاح  الموجود بصف مفاتيح الوظائف على لوحة المفاتيح.

قاعدة الكمبيوتر وميزات لوحة المفاتيح

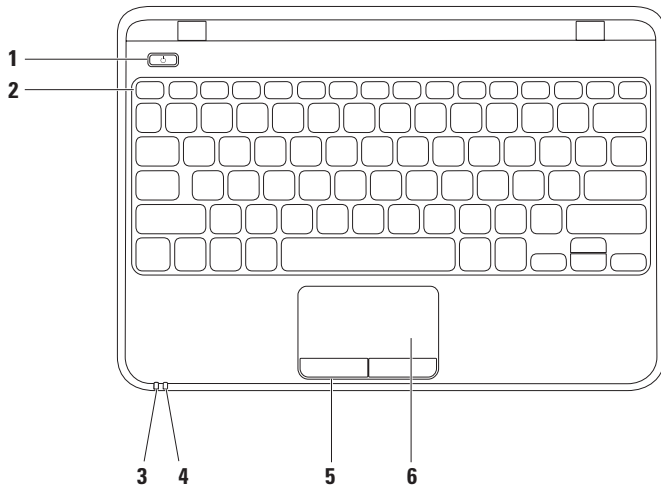

1 فتحة كابل الأمان — لتوصيل أحد كابلات الأمان المتوفرة في الأسواق بجهاز الكمبيوتر.

ملاحظة: قبل قيامك بشراء كابل أمان، تأكد أنه يناسب فتحة كابل الأمان الموجودة على الكمبيوتر الذي بحوزتك.

2  موصل VGA — للتوصيل بشاشة أو جهاز عرض.

مميزات الجانب الخلفي



1  موصل الشبكة — لتوصيل الكمبيوتر بشبكة أو جهاز ذي نطاق ترددي عريض إذا كنت تستخدم شبكة سلكية.

2  موصل HDMI — للتوصيل بالتلفاز لكل من أنظمة الصوت 5.1 وإشارات الفيديو.

ملاحظة: للحصول على شاشة دون مكبرات صوت مدمجة، ستتم قراءة إشارة الفيديو فقط.

3  موصل USB 2.0 — للتوصيل بأجهزة USB، مثل الماوس أو لوحة المفاتيح أو الطابعة أو محرك أقراص خارجي أو مشغل MP3.

4  قارئ بطاقات وسائط يمكنه قراءة 7 أنواع بطاقات في فتحة واحدة — لتوفير طريقة سهلة وسريعة لعرض ومشاركة الصور الفوتوغرافية الرقمية والموسيقى وملفات الفيديو والمستندات المخزنة على بطاقات الذاكرة.

ملاحظة: يتم شحن جهاز الكمبيوتر الذي بحوزتك مزودًا ببطاقة بلاستيكية فارغة مركبة في فتحة بطاقة الوسائط. وتعمل البطاقات الفارغة على حماية الفتحات غير المستخدمة من الأتربة والجسيمات الأخرى. احتفظ بالبطاقة الفارغة لاستخدامها عندما لا تكون هناك بطاقة وسائط تم تركيبها في الفتحة؛ فقد لا تتناسب البطاقات الفارغة الخاصة بأجهزة كمبيوتر أخرى مع الكمبيوتر الذي بحوزتك.

مميزات الجانب الأيسر

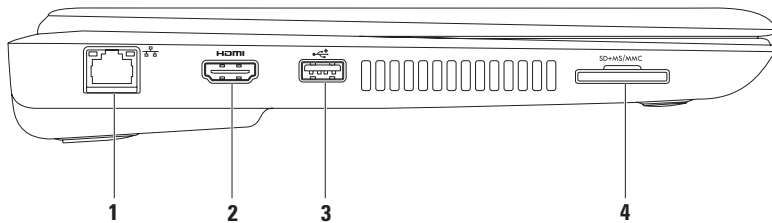

- 1 **موصل دخل هوائي (على الطرز المدعومة) — للتوصيل بهوائي خارجي لعرض البرامج باستخدام بطاقة موالف التلفاز (اختياري).**
- 2 **موصل سماعة الرأس/إخراج الصوت — لتوصيل زوج واحد من سماعات الرأس أو إرسال الصوت إلى مكبر صوت أو نظام صوت قيد التشغيل.**
- 3 **دخول صوت/موصل ميكروفون — للتوصيل بميكروفون أو إدخال الإشارة لاستخدامها مع البرامج الصوتية.**
- 4 **موصل USB مع USB PowerShar — للتوصيل بأجهزة USB، مثل الماوس أو لوحة المفاتيح أو الطابعة أو محرك أقراص خارجي أو مشغل MP3.**
تتيح لك ميزة موصل USB Powershare إمكانية شحن أجهزة USB عندما يكون الكمبيوتر في وضع التشغيل/إيقاف التشغيل أو في حالة السكون.
ملاحظة: قد لا يتم شحن أجهزة USB معينة عندما يكون الكمبيوتر في وضع إيقاف التشغيل أو في حالة السكون. وفي مثل هذه الحالات، قم بتشغيل الكمبيوتر لتتمكن من شحن الجهاز.
ملاحظة: إذا قمت بإيقاف تشغيل الكمبيوتر أثناء شحن جهاز USB، فسيوقف هذا الجهاز عن الشحن. ولمواصلة الشحن، عليك بفصل جهاز USB عن الكمبيوتر وتوصيله مرة أخرى.
- 5 **موصل USB 2.0 — للتوصيل بأجهزة USB، مثل الماوس أو لوحة المفاتيح أو الطابعة أو محرك أقراص خارجي أو مشغل MP3.**
- 6 **موصل مهايئ التيار المتردد — للتوصيل بمهايئ التيار المتردد لإمداد الكمبيوتر بالطاقة وشحن البطارية.**

استخدام الكمبيوتر المحمول طراز Inspiron

يوفر هذا القسم معلومات حول الميزات المتوفرة بالكمبيوتر المحمول طراز Inspiron الذي بحوزتك.

ميزات الجانب الأيمن

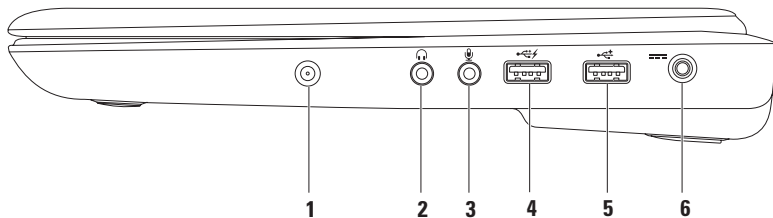

لإعداد الاتصال بالإنترنت:

1. احفظ أية ملفات مفتوحة ثم أغلقها، وقم بإنهاء أية برامج مفتوحة.

2. انقر فوق **Start** (ابدأ)  ← **Control Panel** (لوحة التحكم).

3. في مربع البحث، اكتب network (شبكة) ،

ثم انقر فوق **Network and Sharing Center** (مركز الشبكة والمشاركة) ← **Set up a new connection or network** (إعداد اتصال جديد أو شبكة جديدة) ← **Connect to the Internet** (الاتصال بالإنترنت).

سيظهر الإطار **Connect to the Internet**

(الاتصال بالإنترنت).

ملاحظة: إذا كنت لا تعرف نوع الاتصال المطلوب

تحديده، فانقر فوق **Help me choose** (المساعدة

في الاختيار) أو اتصل بمزود خدمة الإنترنت (ISP)

الذي تتعامل معه.

4. اتبع الإرشادات التي تظهر على الشاشة واستخدم

معلومات الإعداد التي قام مزود خدمة الإنترنت

(ISP) بتوفيرها لاستكمال الإعداد.

إعداد الاتصال بالإنترنت

يختلف مزود خدمة الإنترنت (ISP) والعروض التي يوفرها باختلاف الدولة. اتصل بمزود خدمة الإنترنت (ISP) الذي تتعامل معه لمعرفة العروض المتوفرة في دولتك.

إذا لم تتمكن من الاتصال بالإنترنت بينما كنت تتجج في الاتصال به في السابق، فيحتمل انتهاء خدمة مزود خدمة الإنترنت (ISP). اتصل بمزود خدمة الإنترنت (ISP) لتتحقق من حالة الخدمة، أو حاول الاتصال بالإنترنت مرة أخرى لاحقاً.

قم بتحضير المعلومات الخاصة بمزود خدمة الإنترنت (ISP) الذي تتعامل معه. وإذا لم يكن لديك مزود خدمة إنترنت، فيمكن لمعالج **Connect to the Internet** (الاتصال بالإنترنت) مساعدتك في الحصول على أحد مزودي الخدمة.

الاتصال بالإنترنت (اختياري)

للاتصال بالإنترنت، تحتاج إلى استخدام مودم خارجي أو اتصال شبكة ومزود خدمة إنترنت (ISP).

إذا لم يكن مودم USB الخارجي أو مهايئ الشبكة المحلية اللاسلكية (WLAN) جزءاً من طلب الشراء الأصلي الذي تقدمت به، فيمكنك شراؤه من على موقع الويب www.dell.com.

إعداد اتصال سلكي

- إذا كنت تستخدم اتصالاً هاتفياً، فقم بتوصيل خط هاتفك بمودم USB الخارجي الاختياري وبموصل الهاتف الموجود على الحائط قبل إعداد اتصالك بالإنترنت.

- إذا كنت تستخدم اتصال DSL أو اتصال مودم الكابل/القمر الصناعي، فاتصل بمزود خدمة الإنترنت (ISP) أو موفر خدمة الهاتف المحمول الذي تتعامل معه للحصول على إرشادات الإعداد.
- لإتمام عملية إعداد الاتصال السلكي بالإنترنت، اتبع الإرشادات الواردة في القسم "إعداد الاتصال بالإنترنت" في صفحة 17.

إعداد اتصال لاسلكي

 **ملاحظة:** لإعداد جهاز التوجيه اللاسلكي، انظر المستندات المرفقة معه.

قبل أن تتمكن من استخدام اتصال الإنترنت اللاسلكي، يتعين عليك الاتصال بجهاز التوجيه اللاسلكي لديك. لإعداد الاتصال بجهاز توجيه لاسلكي:

1. تأكد من تمكين ميزة الاتصال اللاسلكي على جهاز الكمبيوتر الذي بحوزتك (انظر "تمكين أو تعطيل الاتصال اللاسلكي" في الصفحة 14).
2. احفظ أية ملفات مفتوحة ثم أغلقها، وقم بإنهاء أية برامج مفتوحة.
3. انقر فوق **Start** (ابدأ)  ← **Control Panel** (لوحة التحكم).
4. في مربع البحث، اكتب network (شبكة)، ثم انقر فوق **Network and Sharing Center** (مركز الشبكة والمشاركة) → **Connect to a network** (الاتصال بالشبكة).
5. اتبع الإرشادات التي تظهر على الشاشة لاستكمال الإعداد.

ملاحظة: تتوفر ميزة الاتصال اللاسلكي على جهاز الكمبيوتر لديك فقط إذا ما قمت بطلب شراء بطاقة شبكة محلية لاسلكية (WLAN) وقت الشراء. لمزيد من المعلومات حول البطاقات التي يدعمها الكمبيوتر الذي بحوزتك، انظر "المواصفات" في الصفحة 72.

لتمكين أو تعطيل ميزة الاتصال اللاسلكي:

1. تأكد من تشغيل الكمبيوتر الذي بحوزتك.
 2. اضغط على المفتاح «A» اللاسلكي الموجود على لوحة المفاتيح.
- يتم عرض الحالة الحالية للاتصال اللاسلكي على الشاشة.

تم تمكين الاتصال اللاسلكي

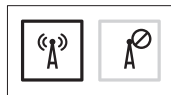

تم تعطيل الاتصال اللاسلكي

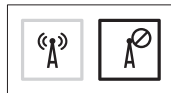

3. اضغط على المفتاح «A» اللاسلكي مرة أخرى للتبديل بين أوضاع تمكين أو تعطيل الاتصال اللاسلكي.

ملاحظة: يتيح لك مفتاح الاتصال اللاسلكي إمكانية إيقاف التشغيل السريع لجميع الاتصالات اللاسلكية (Wi-Fi Bluetooth®)، كما عند مطالبتك بتعطيل جميع الاتصالات اللاسلكية أثناء رحلات الطيران مثلاً.

تمكين أو تعطيل ميزة الاتصال اللاسلكي (اختيارية)

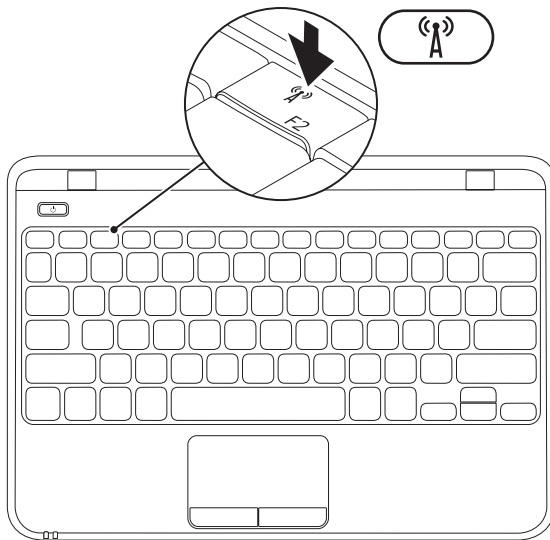

إعداد الكمبيوتر المحمول طراز Inspiron

1 فتحة بطاقة SIM

2 بطاقة SIM

3 حاوية البطارية

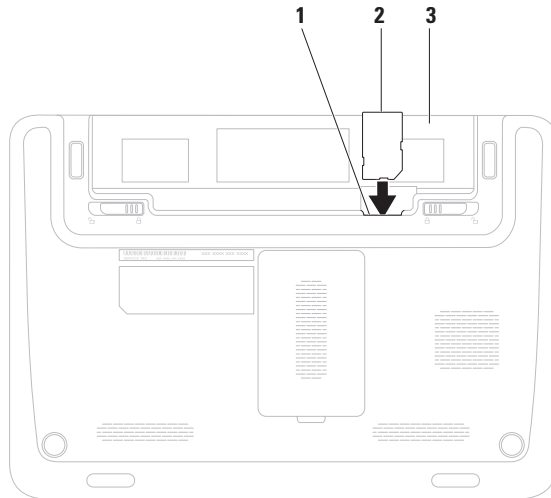

تركيب بطاقة SIM (اختيارية)



 **ملاحظة:** لا يلزم تركيب بطاقة SIM إذا كنت تستخدم بطاقة EVDO للوصول إلى الإنترنت. يتيح لك تركيب بطاقة وحدة هوية المشترك (SIM) على الكمبيوتر إمكانية الاتصال بالإنترنت. للوصول للإنترنت؛ يجب أن تكون في نطاق الشبكة الخاصة بمزود خدمة الهاتف المحمول الذي تتبعه.

لتركيب بطاقة SIM:

1. قم بإيقاف تشغيل الكمبيوتر.
2. قم بإزالة البطارية، (راجع "إزالة البطارية واستبدالها" في صفحة 34).
3. أدخل بطاقة SIM في الفتحة المخصصة لها في حاوية البطارية.
4. استبدل البطارية، (راجع "إزالة البطارية واستبدالها" في صفحة 34).
5. قم بتشغيل الكمبيوتر.

لإزالة بطاقة SIM، قم بالضغط عليها وإخراجها.

لإنشاء وسائط استرداد النظام:

1. تأكد من توصيل مهايئ التيار المتردد (انظر "توصيل مهايئ التيار المتردد" في صفحة 6).
 2. قم بإدخال القرص أو مفتاح USB في جهاز الكمبيوتر.
 3. انقر فوق **Start** (ابدأ)  ← **Programs** (البرامج) ← **Dell DataSafe Local Backup** (تطبيق **DataSafe Local Backup** للنسخ الاحتياطي المحلي للبيانات من Dell).
 4. انقر فوق **Create Recovery Media** (إنشاء وسائط الاسترداد).
 5. اتبع الإرشادات التي تظهر على الشاشة.
-  **ملاحظة:** لمزيد من المعلومات حول استخدام وسائط استرداد النظام، انظر "وسائط استرداد النظام" في صفحة 58.

إنشاء وسائط استرداد النظام (موصى بها)

 **ملاحظة:** يُوصى بأن تقوم بإنشاء وسائط استرداد النظام بمجرد إعداد نظام التشغيل Microsoft Windows.

 **ملاحظة:** لا يحتوي الكمبيوتر الذي بحوزتك على محرك أقراص ضوئية داخلي. استخدم محرك أقراص ضوئية خارجياً أو أي جهاز تخزين خارجي للقيام بالإجراءات التي تستلزم استخدام أقراص.

يمكن استخدام وسائط استرداد النظام لاستعادة جهاز الكمبيوتر لديك إلى حالة التشغيل التي كان عليها عندما قمت بشرائه، مع الحفاظ على ملفات البيانات (دون الحاجة إلى قرص *Operating System* (نظام التشغيل)) في نفس الوقت. كما يمكنك استخدام وسائط استرداد النظام في حالة ما إذا تسببت التغييرات التي طرأت على الأجهزة أو البرامج أو برامج التشغيل أو غيرها من إعدادات النظام في ترك جهاز الكمبيوتر في حالة تشغيل غير مرغوب بها. ستحتاج إلى ما يلي لإنشاء وسائط استرداد النظام:

- تطبيق DataSafe Local Backup للنسخ الاحتياطي المحلي للبيانات من Dell

- مفتاح USB تبلغ سعته 8 جيجابايت كحد أدنى أو قرص DVD-R/DVD+R/Blu-ray Disc™

 **ملاحظة:** لا يدعم تطبيق DataSafe Local Backup للنسخ الاحتياطي المحلي للبيانات من Dell الأقراص القابلة لإعادة الكتابة.

إعدادات نظام التشغيل Microsoft Windows

يأتي جهاز Dell الذي بحوزتك وقد تمت تهيئته مسبقاً بنظام التشغيل Microsoft® Windows® 7. لإعدادات نظام التشغيل Windows 7 للمرة الأولى، اتبع الإرشادات التي تظهر على الشاشة. وهذه الخطوات إلزامية وقد تستغرق بعض الوقت لإكمالها. وستنقلك شاشات إعدادات نظام التشغيل Windows 7 عبر العديد من الإجراءات، بما في ذلك قبول اتفاقيات الترخيص وتعيين التفضيلات وإعدادات الاتصال بالإنترنت.

تنبيه: تجنب مقاطعة عملية إعدادات نظام التشغيل. فقد يتسبب ذلك في جعل الكمبيوتر لديك غير قابل للاستخدام، ومن ثم ستضطر إلى إعادة تثبيت نظام التشغيل. 

ملاحظة: للحصول على الأداء الأمثل من الكمبيوتر الذي بحوزتك، يوصى بتنزيل أحدث أنظمة الإدخال والإخراج الأساسي (BIOS) وبرامج التشغيل الخاصة بالكمبيوتر الذي بحوزتك وتثبيتها عليه، والمتوفرة على موقع الويب support.dell.com 

ملاحظة: لمزيد من المعلومات حول نظام التشغيل والميزات، انظر موقع الويب support.dell.com/MyNewDell 

اضغط على زر الطاقة

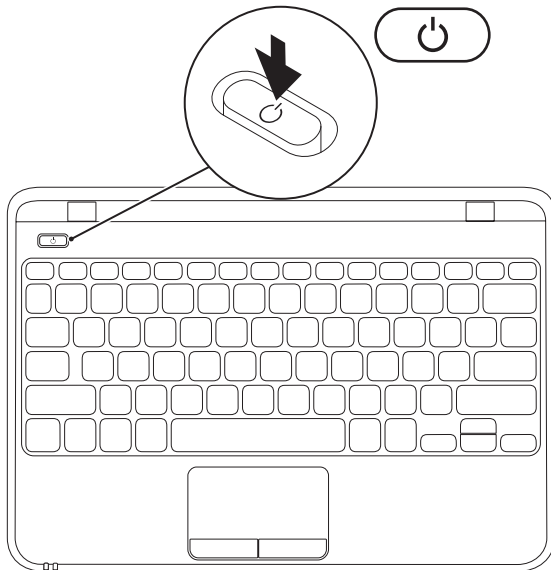

توصيل كابل الشبكة (اختياري)

لاستخدام اتصال شبكة سلكية، قم بتوصيل كابل الشبكة.

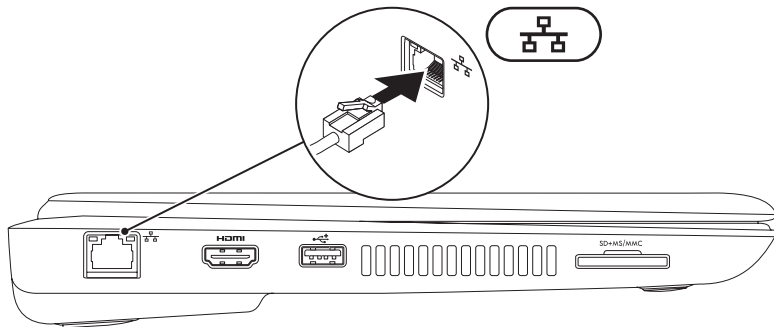

توصيل مهايئ التيار المتردد

أوصل مهايئ التيار المتردد بالكمبيوتر، ثم قم بتوصيله بمأخذ التيار الكهربائي أو الجهاز الواقي من شدة التيار.

تحذير: يصلح مهايئ التيار المتردد للعمل مع مأخذ التيار الكهربائي في مختلف أنحاء العالم. ورغم ذلك، تختلف موصلات الطاقة ومشتركات الطاقة من بلد لآخر. إن استخدام كابل غير متوافق أو توصيل الكابل بشكل غير سليم في مشترك الطاقة أو مأخذ التيار الكهربائي قد يؤدي إلى اندلاع حريق أو تلف دائم في الكمبيوتر. 

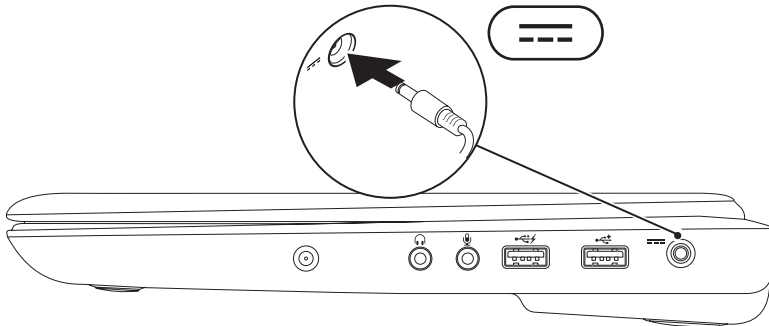

إعداد الكمبيوتر المحمول طراز Inspiron

⚠️ تحذير: تجنب سد فتحات التهوية أو دفع الأجسام داخلها أو ترك الأتربة تتراكم بها. تجنب وضع كمبيوتر Dell™ الذي بحوزتك أثناء تشغيله في بيئة يكون تدفق الهواء بها منخفضاً، مثل الحقائب المغلقة أو على أسطح نسيجية، مثل السجاجيد أو البطاطين. وذلك لأن إعاقة تدفق الهواء قد يؤدي إلى إتلاف الكمبيوتر أو تدهور أدائه أو نشوب حريق. يقوم الكمبيوتر بتشغيل المروحة عندما تزداد سخونته. ويعتبر الصوت الصادر عن المروحة أمراً طبيعياً ولا يشير إلى وجود مشكلة في المروحة أو الكمبيوتر.

⚠️ تنبيه: إن وضع الأشياء الثقيلة أو الحادة على الكمبيوتر أو تكديسها فوقه قد يتسبب في إلحاق تلف دائم بالكمبيوتر.

يقدم هذا القسم معلومات حول كيفية إعداد الكمبيوتر المحمول طراز Inspiron™ من Dell™ الذي بحوزتك.

قبل إعداد الكمبيوتر

عند وضع الكمبيوتر، تأكد من ضمان سهولة الوصول إلى مصدر طاقة وتوفر تهوية كافية وسطح مستو لوضع الكمبيوتر عليه.

قد تتسبب إعاقة تدفق الهواء حول الكمبيوتر المحمول طراز Inspiron الذي بحوزتك في جعله عرضة للسخونة الزائدة. وتجنب السخونة الزائدة، تأكد من ترك مسافة لا تقل عن 10.2 سم (4 بوصات) من الجانب الخلفي للكمبيوتر و 5.1 سم (2 بوصة) على الأقل من كافة الجوانب الأخرى. ويمنع منعاً باتاً وضع جهاز الكمبيوتر في مكان مغلق، كخزانة أو درج عندما يكون قيد التشغيل.

إرجاع المكونات لإصلاحها بموجب الضمان أو رد ثمنها.....	66	استخدام أدوات الدعم.....	45
قبل الاتصال.....	67	مركز الدعم الخاص بشركة Dell.....	45
الاتصال بشركة Dell.....	69	موقع My Dell Downloads.....	46
التحور على مزيد من المعلومات والموارد.....	70	رسائل النظام.....	46
المواصفات.....	72	أداة استكشاف مشكلات الأجهزة وحلها.....	48
ملحق.....	79	تشخيصات Dell.....	49
إشعار منتج Macrovision.....	79	استعادة نظام التشغيل.....	53
معلومات عن NOM، أو المعيار المكسيكي الرسمي (في المكسيك فقط).....	80	استعادة النظام.....	54
الفهرس.....	81	تطبيق DataSafe Local Backup للنسخ الاحتياطي المحلي للبيانات من Dell.....	55
		وسائط استرداد النظام.....	58
		برنامج Factory Image Restore من Dell.....	59
		الوصول إلى التعليمات.....	62
		الدعم الفني وخدمة العملاء.....	63
		DellConnect.....	63
		الخدمات المتوفرة عبر الإنترنت.....	64
		خدمة حالة الطلب التلقائية.....	65
		معلومات المنتج.....	65

المحتويات

26	مصابيح ومؤشرات Status	5	إعداد الكمبيوتر المحمول طراز Inspiron
28	إشارات لوحة اللمس	5	قبل إعداد الكمبيوتر
30	مفاتيح التحكم في الوسائط المتعددة	6	توصيل مهائئ التيار المتردد
32	ميزات الشاشة	7	توصيل كابل الشبكة (اختياري)
34	إزالة البطارية وإعادة تركيبها	8	اضغط على زر الطاقة
36	ميزات البرامج	9	إعداد نظام التشغيل Microsoft Windows
37	شريط مهام Dell	10	إنشاء وسائط استرداد النظام (موصى بها)
	أداة النسخ الاحتياطي عبر الإنترنت DataSafe من	12	تركيب بطاقة SIM (اختياري)
38	Dell		تمكين أو تعطيل ميزة الاتصال اللاسلكي
39	حل المشكلات	14	(اختياري)
39	رموز إشارات التنبيه الصوتية	16	الاتصال بالإنترنت (اختياري)
40	مشكلات الشبكة	18	استخدام الكمبيوتر المحمول طراز Inspiron
41	مشكلات الطاقة	18	ميزات الجانب الأيمن
42	مشاكل الذاكرة	20	ميزات الجانب الأيسر
43	مشكلات البرامج وعدم الاستجابة	22	ميزات الجانب الخلفي
		24	قاعدة الكمبيوتر وميزات لوحة المفاتيح

الملاحظات والتنبيهات والتحذيرات

- **ملاحظة:** تشير كلمة "ملاحظة" إلى معلومات مهمة تساعدك على الاستفادة من الكمبيوتر الذي بحوزتك بشكل أفضل.
- △ **تنبيه:** تشير كلمة "تنبيه" إلى احتمال تلف الأجهزة أو فقدان البيانات كما تعلمك بكيفية تجنب المشكلة.
- ! **تحذير:** تشير كلمة "تحذير" إلى احتمال حدوث تلف بالممتلكات أو إصابة شخصية أو الوفاة.

المعلومات الواردة في هذا المستند عرضة للتغيير دون إشعار.

© حقوق النشر لعام 2010 لصالح شركة Dell Inc. كافة الحقوق محفوظة.

يُحظر تمامًا نسخ هذه المواد بأية طريقة كانت دون الحصول على إذن كتابي من شركة Dell Inc.

العلامات التجارية المستخدمة في هذا النص: تُعد شعار *Dell* و *DELL* و *YOURS IS HERE* و *Inspiron* و *Solution Station* و *DellConnect* علامات تجارية لشركة Dell Inc.، أما *AMD Athlon* و *AMD* فهما علامتان تجاريتان لشركة Advanced Micro Devices, Inc.، كذلك تُعد *Microsoft* و *Windows* و شعار زر *start* (ابتداءً) بنظام التشغيل *Windows* إما علامات تجارية أو علامات تجارية مسجلة لشركة *Microsoft Corporation* في الولايات المتحدة و/أو دول أخرى، كما تُعد *Blu-ray Disc* علامة تجارية لشركة *Blu-ray Disc Association* وتُعد *Bluetooth* علامة تجارية مسجلة مملوكة لشركة *Bluetooth SIG, Inc.* وتستخدمها *Dell* بموجب ترخيص.

قد يتم استخدام علامات وأسماء تجارية أخرى في هذا المستند للإشارة إلى الكيانات صاحبة هذه العلامات والأسماء أو إلى منتجاتها. تُخلي شركة *Dell Inc.* مسؤوليتها عن أية مصلحة خاصة في العلامات والأسماء التجارية بخلاف تلك الخاصة بها.

الإصدار A00

رقم القطعة: N3N7C

مايو 2010

INSPIRON™

دليل الإعداد

النوع التنظيمي: P07T002

الطراز التنظيمي: الفئة P07T

INSPIRON™

دليل الإعداد

